

Projektor Dell™ 7609WU

# Podręcznik użytkownika

# Uwagi, pouczenia i ostrzeżenia



**UWAGA:** UWAGA zawiera ważne informacje, które pomagają w lepszym użytkowaniu projektora.



**UWAGA:** POUCZENIE informuje o potencjalnych zagrożeniach uszkodzeniem sprzętu lub utraty danych i wyjaśnia, w jaki sposób tego uniknąć.



**OSTRZEŻENIE:** OSTRZEŻENIE informuje o groźbie zniszczenia mienia, odniesienia obrażeń ciała lub śmierci.

---

**Informacje zawarte w tym dokumencie mogą ulec zmianie bez wcześniejszego powiadomienia.**

**© 2008 Dell Inc. Wszelkie prawa zastrzeżone.**

Reprodukcja niniejszej dokumentacji w jakikolwiek sposób bez pisemnej zgody firmy Dell Inc. jest surowo zabroniona.

Znaki towarowe użyte w tekście: *Dell* oraz logo *DELL* są znakami towarowymi firmy Dell Inc.; *DLP*, logo *DLP*<sup>®</sup> oraz *DarkChip*<sup>™3</sup> są znakami towarowymi firmy Texas Instruments; natomiast Microsoft i Windows są zastrzeżonymi znakami towarowymi firmy Microsoft Corporation w Stanach Zjednoczonych oraz/lub innych krajach.

W tym dokumencie mogą być użyte inne znaki towarowe i nazwy handlowe w odniesieniu do podmiotów roszczących sobie prawa do marki i nazw lub ich produktów. Dell Inc. nie rości sobie praw do żadnych zastrzeżonych znaków towarowych ani nazw handlowych innych niż jej własne.

Model 7609WU

Kwiecień 2008 Rev. A00

# Treść

1	Projektor Dell . . . . .	6
	Informacje o projektorze . . . . .	7
2	Podłączanie projektora . . . . .	8
	<b>Podłączanie komputera . . . . .</b>	<b>9</b>
	Podłączenie komputera przy użyciu kabla VGA . . . . .	9
	Podłączenie komputera przy użyciu kabla RS232 . . . . .	10
	Podłączenie komputera przy użyciu kabla Ethernet . . . . .	11
	Podłączenie komputera przy użyciu kabla DisplayPort . . . . .	12
	Połączenie monitor pętli Loop-Through przy użyciu kabli VGA . . . . .	13
	<b>Podłączenie do odtwarzacza DVD . . . . .</b>	<b>14</b>
	Podłączenie odtwarzacza DVD przy użyciu kabla S-video . . . . .	14
	Podłączenie odtwarzacza DVD przy użyciu kabla Composite . . . . .	15
	Podłączenie odtwarzacza DVD przy użyciu kabla Component (VGA do YPbPr) . . . . .	16
	Podłączenie odtwarzacza DVD przy użyciu kabla Component (VGA do YPbPr) . . . . .	17
	Podłączenie odtwarzacza DVD przy użyciu kabla HDMI . . . . .	18
	<b>Opcje instalacji profesjonalnej . . . . .</b>	<b>19</b>
	Instalacja dla napędowego ekranu automatycznego . . . . .	19

Podłączanie komercyjnej skrzynki sterowania RS232 . . . . .	20
--	----

<b>3 Korzystanie z projektora . . . . .</b>	<b>21</b>
<b>Włączanie projektora . . . . .</b>	<b>21</b>
<b>Wyłączanie projektora . . . . .</b>	<b>21</b>
<b>Regulowanie parametrów wyświetlanego obrazu . . . . .</b>	<b>22</b>
Podwyższanie projektora . . . . .	22
Obniżanie projektora . . . . .	22
<b>Regulacja powiększenia i ostrości obrazu projektora . . . . .</b>	<b>23</b>
<b>Regulacja wielkości wyświetlanego obrazu . . . . .</b>	<b>24</b>
<b>Korzystanie z panela sterowania . . . . .</b>	<b>25</b>
<b>Korzystanie z pilota zdalnego sterowania . . . . .</b>	<b>27</b>
<b>Korzystanie z menu ekranowego . . . . .</b>	<b>29</b>
Menu Główne . . . . .	29
WYBÓR WEJŚCIA . . . . .	29
AUTO. REGULACJA . . . . .	30
USTAWIENIA . . . . .	31
OBRAZ (w Trybie PC) . . . . .	33
OBRAZ (w Trybie Video) . . . . .	34
WYŚWIETLACZ (w Trybie PC) . . . . .	35
WYŚWIETLACZ (w Trybie Video) . . . . .	36
USTAWIENIA PIP . . . . .	37
LAMPY . . . . .	38
JĘZYK . . . . .	39
INNE . . . . .	40

4	Rozwiązywanie problemów z projektorem	45
	<b>Wymiana Lampy</b> .....	<b>49</b>
5	Specyfikacje .....	51
6	Kontakt z firmą Dell™ .....	57
7	Dodatek: Słownik .....	58

# Projektor Dell

Przed podłączeniem projektora upewnij się, że całe niezbędne wyposażenie jest dostępne. Projektor ten dostarczany jest z wyposażeniem przedstawionym poniżej. W przypadku braku któregoś z elementów wyposażenia skontaktuj się z firmą Dell (See "Kontakt z firmą Dell™" na stronie 57).

---

## Zawartość opakowania

---

Kabel zasilający

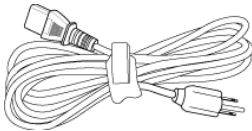

Kabel VGA 1,8m (VGA do VGA)

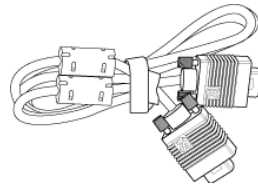

Kabel DisplayPort 2 m

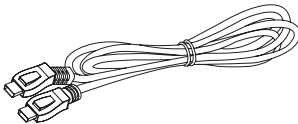

Pilot zdalnego sterowania



Baterie AAA (2)

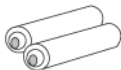

Dysk CD z podręcznikiem użytkownika i dokumentacją



## Informacje o projektorze

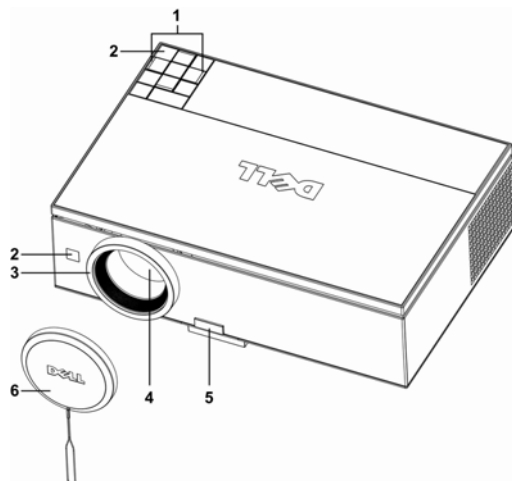

1	Panel sterowania
2	Odbiorniki podczerwieni
3	Pierścień ostrości
4	Obiektyw
5	Przycisk regulacji wysokości
6	Pokrywka na obiektyw

### **OSTRZEŻENIE: Instrukcje bezpieczeństwa**

- 1 Nie należy używać projektora w pobliżu urządzeń, które wytwarzają duże ilości ciepła.
- 2 Nie należy używać projektora w miejscach o nadmiernym zapyleniu. Kurz może spowodować awarię systemu, przez co projektor będzie wyłączał się automatycznie.
- 3 Należy sprawdzić, czy projektor jest zamontowany w dobrze wentylowanym miejscu.
- 4 Nie należy blokować szczelin wentylacyjnych projektora.
- 5 Należy upewnić się, że projektor działa w zakresie temperatur otoczenia (5°C to 35°C).



**UWAGA:** W celu uzyskania dodatkowych informacji zapoznaj się z zasadami bezpieczeństwa dostarczanymi wraz z projektorem.

# Podłączanie projektora

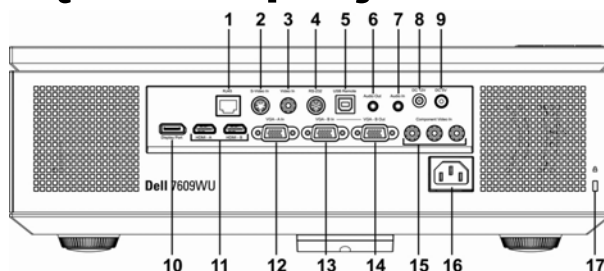

1	Złącze sieciowe RJ45
2	Złącze wejścia S-video
3	Złącze wejścia Composite video
4	Złącze RS232
5	Złącze USB pilota zdalnego sterowania
6	Złącze wyjścia audio
7	Złącze wyjścia audio
8	Wyjście przekaźnikowe 12V DC
9	Wyjście przekaźnikowe 5 V DC
10	Złącze DisplayPort
11	Złącze wejścia HDMI
12	Wejście VGA-A (D-sub)
13	Złącze wejścia VGA-B (D-sub)
14	Złącze wyjścia VGA-B (monitor pętli loop-through)
15	Złącza wejścia Composite video
16	Złącze przewodu zasilającego
17	Gniazdo linki zabezpieczenia



**OSTRZEŻENIE:** Przed rozpoczęciem jakiejkolwiek czynności z tego rozdziału postępuj zgodnie z "Instrukcje bezpieczeństwa" na stronie 7.



# Podłączanie komputera

## Podłączenie komputera przy użyciu kabla VGA

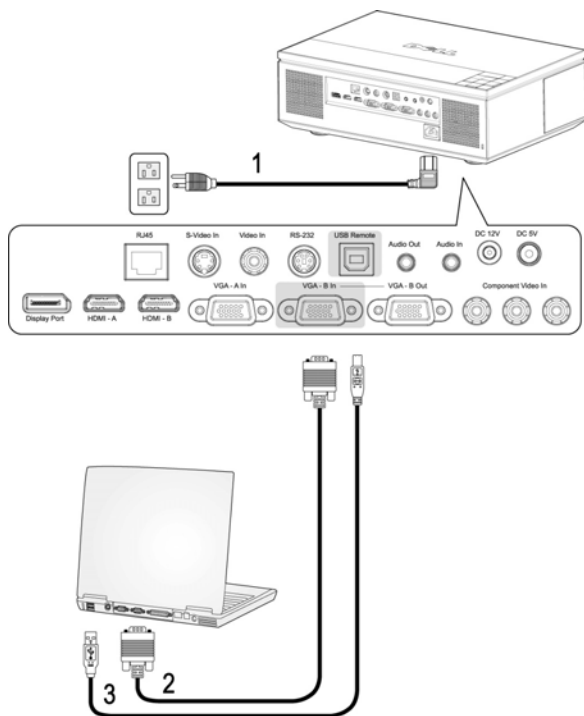

1	Kabel zasilający
2	Kabel VGA do VGA
3	Kabel USB do USB



**UWAGA:** Kabel USB nie jest dostarczany przez Dell. Kabel USB można zakupić na stronie sieci web Dell.



**UWAGA:** Kabel USB należy podłączyć, aby używać funkcji Następna Strona i Poprzednia Strona na pilocie zdalnego sterowania.

## Podłączenie komputera przy użyciu kabla RS232

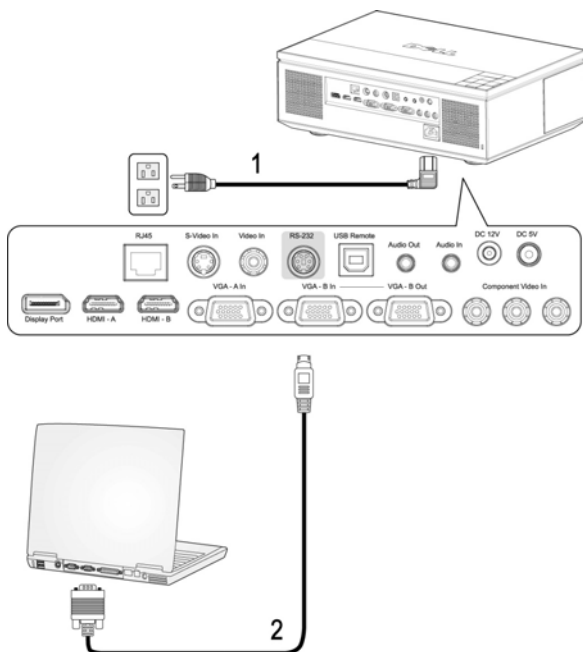

1	Kabel zasilający
2	Kabel RS232

**UWAGA:** Kabel RS232 nie jest dostarczany przez firmę Dell. Skontaktuj się z profesjonalnym instalatorem w celu uzyskania kabla i programowania do pilota zdalnego sterowania RS232.

## Podłączenie komputera przy użyciu kabla Ethernet

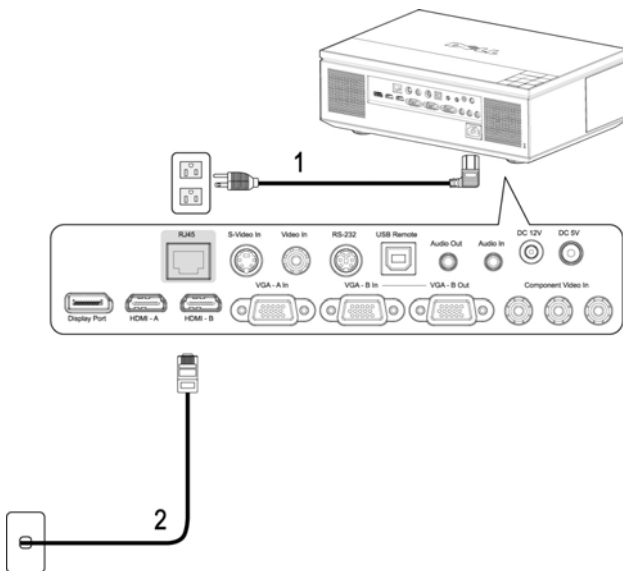

1	Kabel zasilający
2	Kabel Ethernet (RJ45)

 **UWAGA:** Kabel Ethernet (RJ45) nie jest dostarczany przez firmę Dell.

## Podłączenie komputera przy użyciu kabla DisplayPort

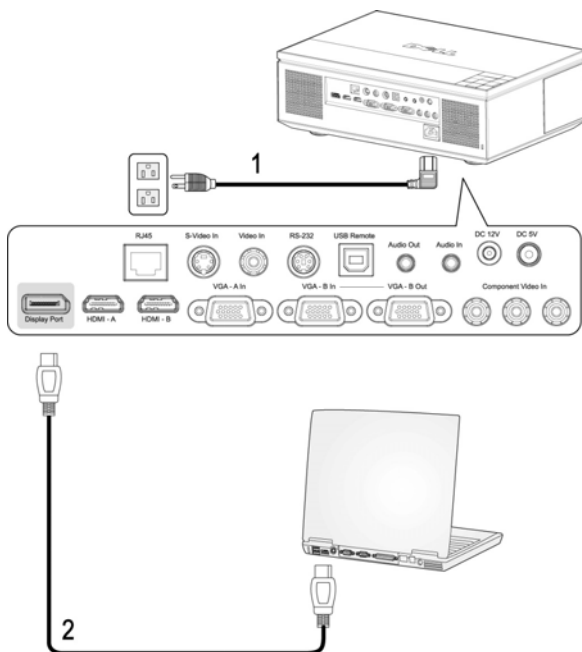

1	Kabel zasilający
2	Kabel DisplayPort

## Połączenie monitor pętli Loop-Through przy użyciu kabli VGA

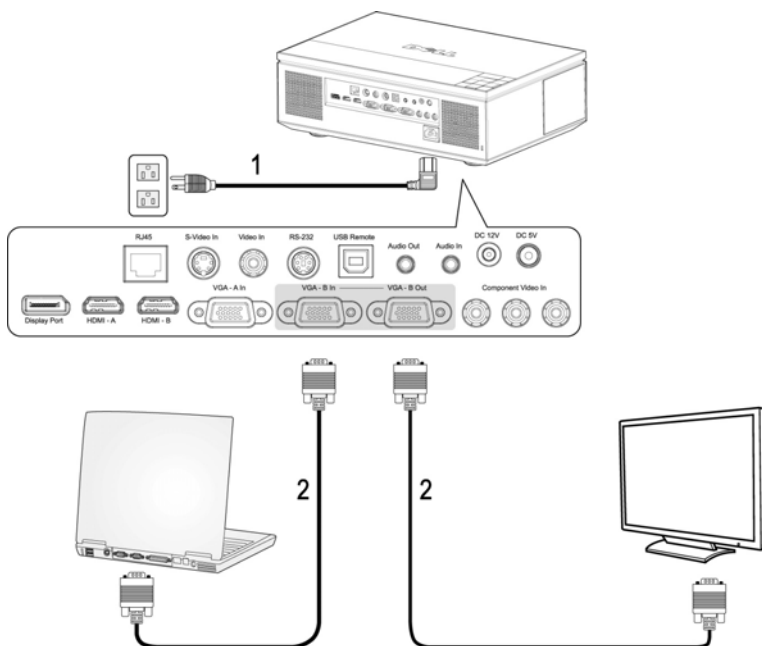

1	Kabel zasilający
2	Kabel VGA do VGA

# Podłączenie do odtwarzacza DVD

## Podłączanie odtwarzacza DVD przy użyciu kabla S-video

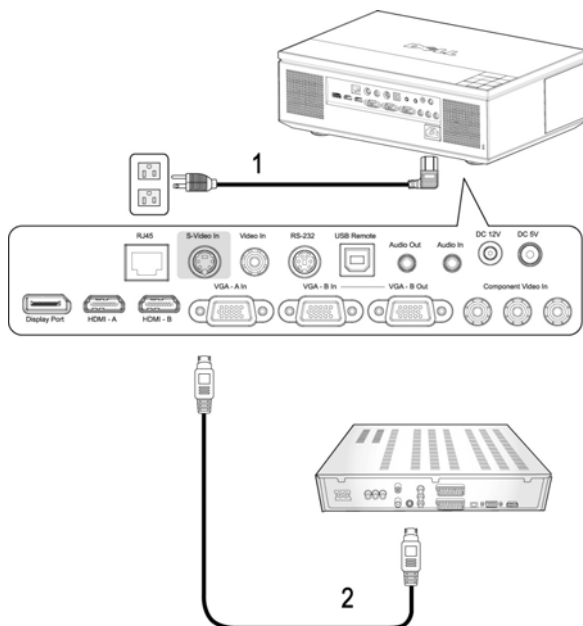

1	Kabel zasilający
2	Kabel S-video

 **UWAGA:** Kabel S-video nie jest dostarczany przez Dell. Na stronie sieci web Dell, można zakupić przedłużacz S-Video (50ft/100ft).

## Podłączanie odtwarzacza DVD przy użyciu kabla Composite

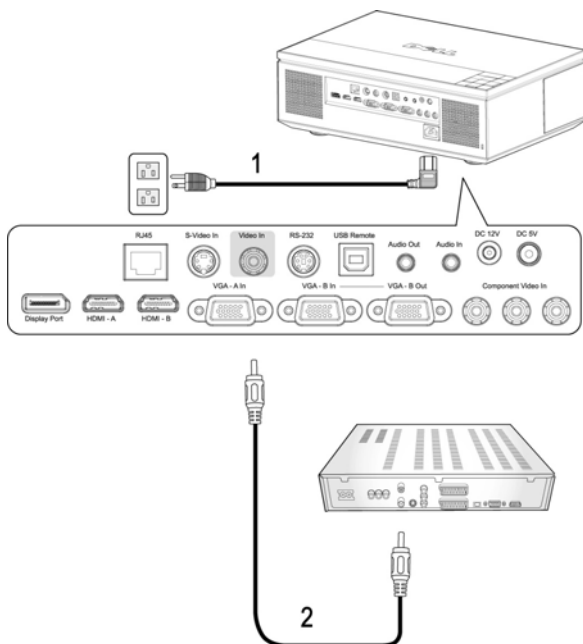

1	Kabel zasilający
2	Kabel Composite video

**UWAGA:** Kabel Composite nie jest dostarczany przez Dell. Na stronie sieci web Dell, można zakupić przedłużacz Composite Video (50ft/100ft).

## Podłączanie odtwarzacza DVD przy użyciu kabla Component (VGA do YPbPr)

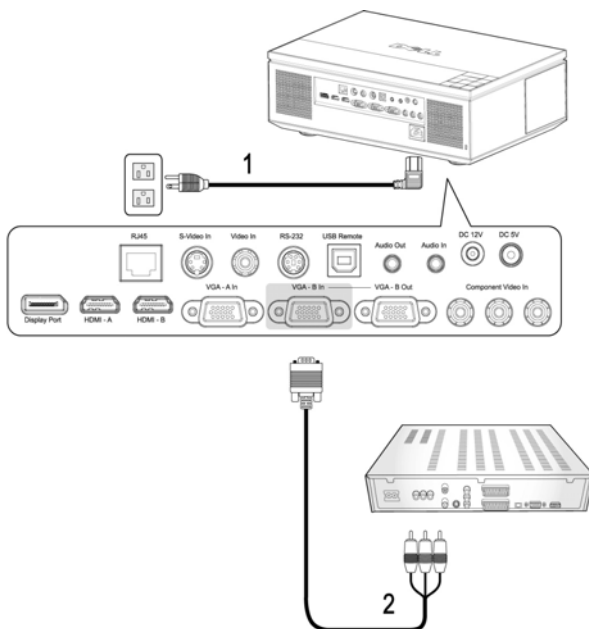

1	Kabel zasilający
2	Kabel VGA do YPbPr

**UWAGA:** Kabel VGA do YPbPr nie jest dostarczany przez Dell. Na stronie sieci web Dell, można zakupić przedłużacz VGA do YPbPr (50ft/100ft).

**UWAGA:** Kabel Component możesz podłączyć do wejścia VGA-A lub VGA-B.



## Podłączanie odtwarzacza DVD przy użyciu kabla Component (VGA do YPbPr)

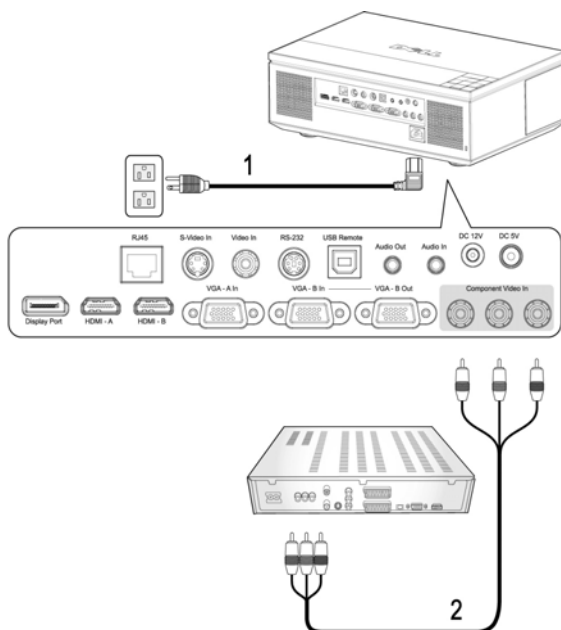

1	Kabel zasilający
2	Kabel YPbPr do YPbPr



**UWAGA:** Kabel YPbPr do YPbPr nie jest dostarczany przez firmę Dell.

## Podłączanie odtwarzacza DVD przy użyciu kabla HDMI

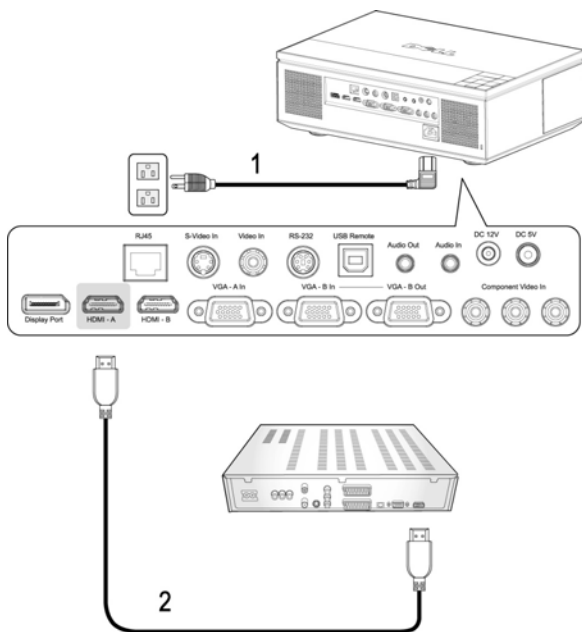

1	Kabel zasilający
2	Kabel HDMI



**UWAGA:** Kabel HDMI nie jest dostarczany przez Dell.

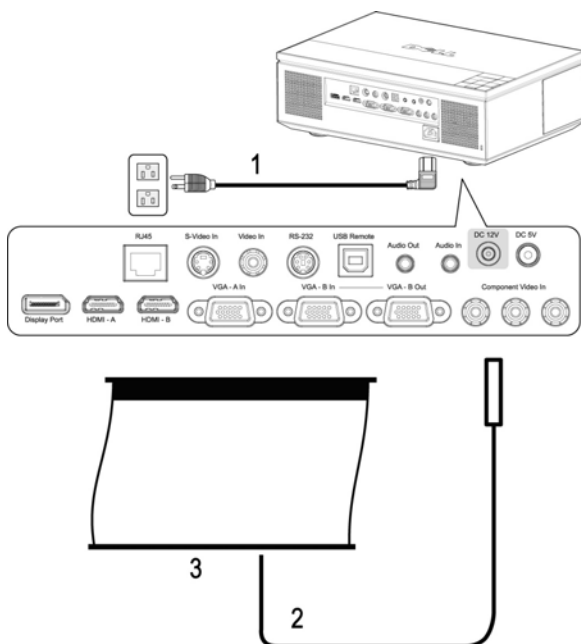

# Opcje instalacji profesjonalnej

## Instalacja dla napędowego ekranu automatycznego



1	Kabel zasilający
2	Kabel zasilający 12V DC
3	Ekran automatyczny

 **UWAGA:** Kabel zasilający 12V DC nie jest dostarczany przez firmę Dell. Kabel zasilający 12V DC należy podłączyć do gniazda 12V DC.

 **UWAGA:** Aby podłączyć ekran automatyczny do projektora użyj wtyczki 12V DC  o wymiarach: 1,7 mm (ID) x 4,00 mm (DD) x 9,5 mm (trzonek).

## Podłączanie komercyjnej skrzynki sterowania RS232

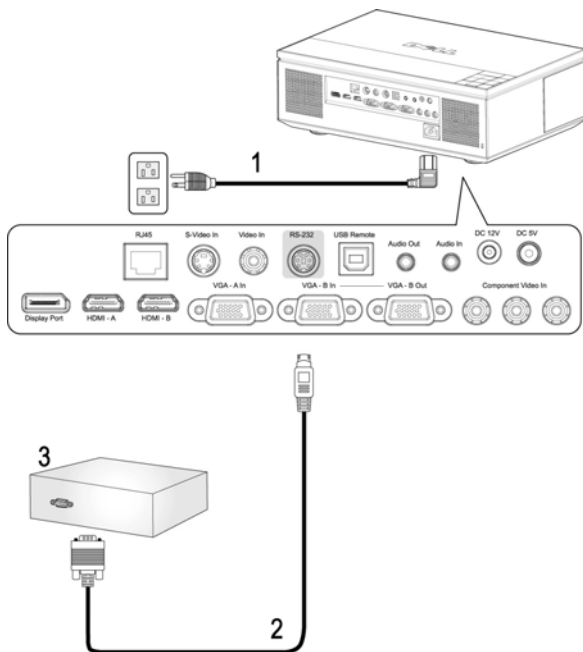

1	Kabel zasilający
2	Kabel RS232
3	Komercyjna skrzynka sterowania RS232

**UWAGA:** Kabel RS232 nie jest dostarczany przez Dell. Skontaktuj się z profesjonalnym instalatorem w celu uzyskania kabla i oprogramowania do pilota zdalnego sterowania RS232.

# Korzystanie z projektora

## Włączanie projektora

 **UWAGA:** Projektor należy włączyć przed włączeniem źródła sygnału. Przycisk **Zasilanie** świeci w kolorze niebieskim do czasu naciśnięcia.

1 Zdejmij osłonę obiektywu.

 **OSTRZEŻENIE:** Przed włączeniem projektora należy zdjąć pokrywkę obiektywu. W przeciwnym razie metalowa płytka wewnątrz obiektywu nagrzej się, co może doprowadzić do uszkodzenia ciała po jego dotknięciu.

2 Podłącz przewód zasilający i odpowiednie kable sygnałowe. Informacje na temat podłączania projektora można znaleźć w rozdziale "Podłączanie projektora" na stronie 8.

3 Naciśnij przycisk **Zasilanie** (patrz "Korzystanie z panela sterowania" na stronie 25 w celu lokalizacji przycisku **Zasilanie**).

4 Włącz źródło sygnału (np. komputer, odtwarzacz DVD). Zostanie ono automatycznie wykryte przez projektor.

 **UWAGA:** Jeżeli projektor jest podłączony do wielu źródeł sygnału, należy nacisnąć przycisk **Źródło** na pilocie lub na panelu sterowania w celu wybrania odpowiedniego źródła.

5 Przez 30 sekund od włączenia zasilania nadal będzie świecić się logo Dell.

Jeżeli na ekranie pojawi się komunikat "**Wyszukiwanie sygnału...**" należy sprawdzić, czy odpowiednie kable są prawidłowo podłączone.

## Wyłączanie projektora

 **UWAGA:** Odłącz kable od projektora po jego prawidłowym wyłączeniu zgodnie z procedurami opisanymi poniżej.

1 Naciśnij przycisk **Zasilanie**.

2 Naciśnij ponownie przycisk **Zasilanie**. Wentylatory będą pracowały jeszcze przez 120 sekund.

3 W celu szybkiego wyłączenia projektora naciśnij przycisk **Zasilanie** podczas działania wentylatorów chłodzących projektor.

 **UWAGA:** Przed ponownym włączeniem projektora, zaczekaj 60 sekund na ustabilizowanie się temperatury wewnętrznej.

4 Odłącz kabel zasilający od gniazdka elektrycznego i od projektora.

**UWAGA:** Po naciśnięciu przycisku **Zasilanie** w czasie pracy projektora, na ekranie pojawi się komunikat "**Naciśnij przycisk zasilania w celu wyłączenia projektora.**". Aby usunąć ten komunikat, naciśnij **Menu** na panelu sterowania lub zignoruj komunikat; komunikat zniknie po 10 sekundach.

## Regulowanie parametrów wyświetlanego obrazu

### Podwyższanie projektora

- 1 Naciśnij przycisk **Regulator wysokości**.
- 2 Unieś projektor i ustaw go pod odpowiednim kątem, a następnie zwolnij przycisk regulacji wysokości, aby zablokować nóżkę zmiany wysokości w określonej pozycji.
- 3 Użyj obrotowego pokrętki regulacji pochylenia, aby dokładnie ustawić kąt wyświetlania.

### Obniżanie projektora

**OSTRZEŻENIE:** Projektor należy prawidłowo obsługiwać i nie należy umieszczać rąk w pobliżu stopki podnośnika podczas naciskania przycisku podnośnika.

- 1 Naciśnij przycisk **Regulator wysokości**.
- 2 Obniż projektor, a następnie zwolnij przycisk, aby zablokować nóżkę zmiany wysokości w określonej pozycji.

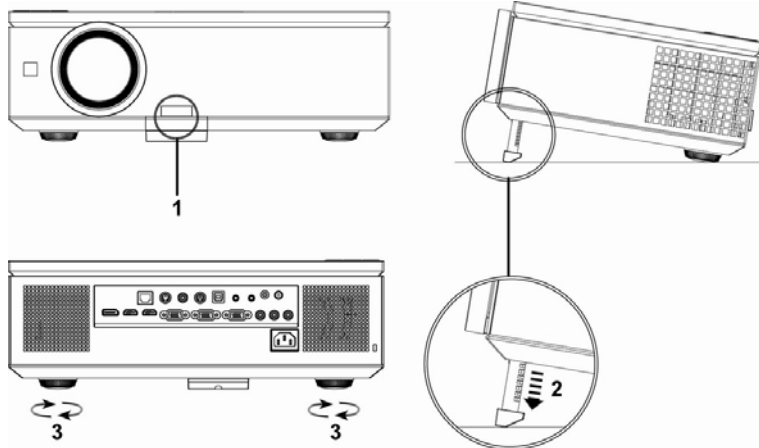

1	Przycisk regulacji wysokości
2	Nóżka regulacji wysokości
3	Pokrętko regulacji kąta nachylenia

# Regulacja powiększenia i ostrości obrazu projektora

1 Otwórz boczne drzwiczki projektora.

**⚠ OSTRZEŻENIE:** Aby uniknąć uszkodzenia projektora, przed jego przeniesieniem upewnij się, że drzwiczki boczne są całkowicie zamknięte oraz nóżki zmiany wysokości są całkowicie obniżone.

2 Odblokuj blokadę odchylenia obiektywu przed dopasowaniem odchylenia obiektywu.

3 Przekręć pokrętko pionowego/poziomego odchylenia obiektywu, aby odchylić obiektyw.

4 Po ustawieniu odchylenia obiektywu zablokuj blokadę odchylenia obiektywu.

5 Pociągnij regulację pierścienia zmiany wielkości w górę lub w dół, aby powiększyć lub pomniejszyć.

6 Obróć regulację pierścienia ostrości, aż do uzyskania wyraźnego obrazu. Ostry obraz można uzyskać w odległości od 3,28ft do 39,37ft (od 1m do 12m).

7 Otwórz boczne drzwiczki projektora.

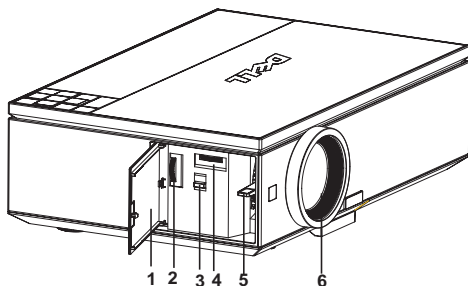

1	Boczne drzwiczki
2	Pokrętko pionowego odchylenia obiektywu
3	Blokada odchylenia obiektywu
4	Pokrętko poziomego odchylenia obiektywu
5	Pierścień zmiany wielkości
6	Pierścień ostrości

# Regulacja wielkości wyświetlanego obrazu

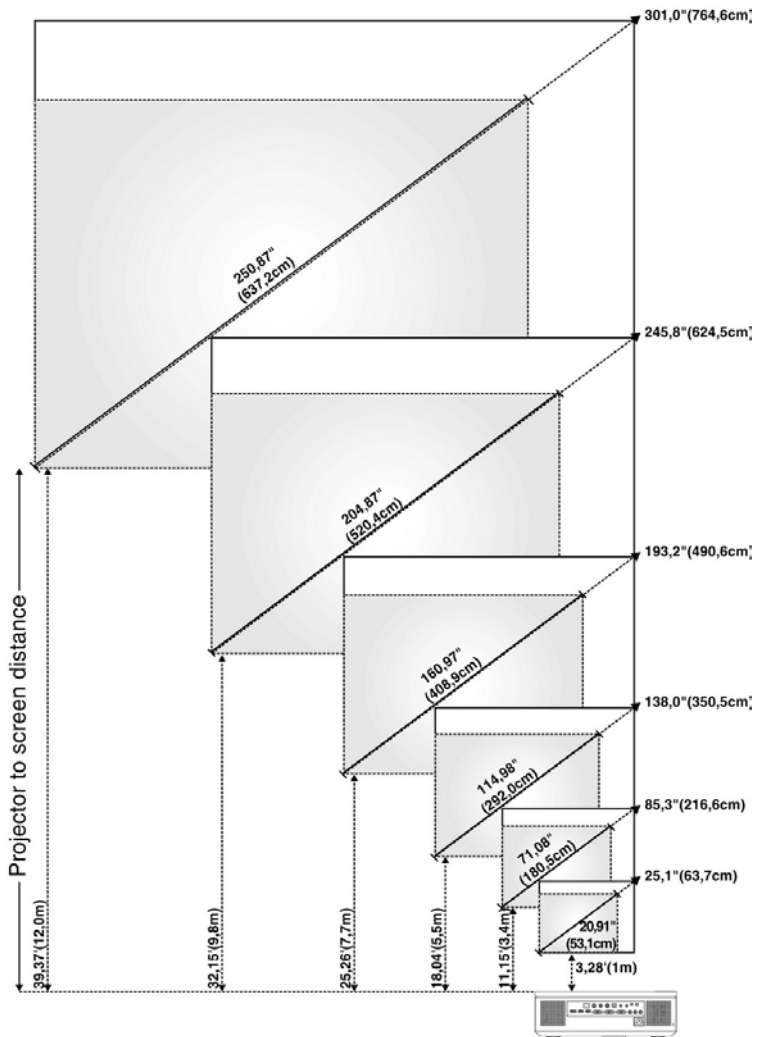



Ekran (Przekątna)	Maks.	25,1" (63,7cm)	85,3" (216,6cm)	138,0" (350,5cm)	193,2" (490,6cm)	245,8" (624,5cm)	301,0" (764,6cm)
	Min.	20,91" (53,1cm)	71,08" (180,5cm)	114,98" (292,0cm)	160,97" (408,9cm)	204,87" (520,4cm)	250,87" (637,2cm)
Wielkość Ekranu	Maks. (S x W)	21,3" X 13,3" (54,1cm X 33,7cm)	72,4" X 45,2" (183,8cm X 114,7cm)	117,0" X 73,1" (297,3cm X 185,6cm)	163,9" X 102,3" (416,2cm X 259,8cm)	208,6" X 130,2" (529,7cm X 330,7cm)	255,4" X 159,4" (648,6 cm X 404,9 cm)
	Min. (S x W)	17,7" X 11,1" (45,0cm X 28,12cm)	60,3" X 37,7" (153,1cm X 95,7cm)	97,5" X 60,9" (247,7cm X 154,8cm)	136,5" X 85,3" (346,7cm X 216,7cm)	173,7" X 108,6" (441,3cm X 275,8cm)	212,7" X 133,0" (540,3cm X 337,7cm)
Odległość		3,28' (1,0m)	11,15' (3,4m)	18,04' (5,5m)	25,26' (7,7m)	32,15' (9,8m)	39,37' (12,0m)

\* Ten wykres został zamieszczony wyłącznie jako odniesienie.



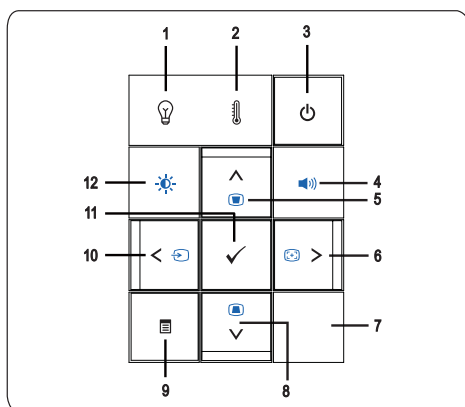











## Korzystanie z panela sterowania







### 1 Lampka ostrzegawcza LAMPKA

- Jeżeli wskaźnik LAMPKA świeci stałym pomarańczowym światłem należy wymienić lampę (Zobacz "LAMPKA" na stronie 38).









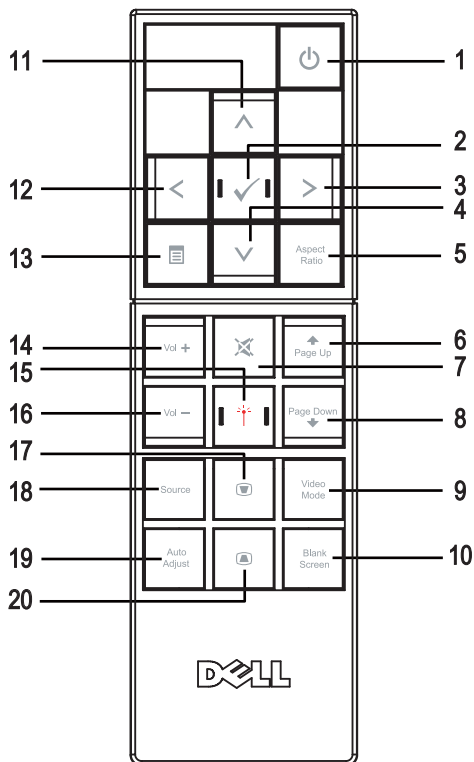

- Jeśli wskaźnik LAMPKA świeci migającym światłem pomarańczowym, projektor wyłączy się automatycznie, wskazując awarię systemu. Jeżeli problem nadal występuje, skontaktuj się z firmą Dell™ (Zobacz "Kontakt z firmą Dell™" na stronie 57).



2	Lampka ostrzegawcza TEMP 	<ul style="list-style-type: none"> <li>• Bursztynowe światło TEMP oznacza, że przegrzane zostały projektor, lampa lub sterownik lampy. Wyświetlacz wyłączy się automatycznie. Gdy projektor ochłodzi się, wyświetlacz można włączyć ponownie. Jeżeli problem nadal występuje, skontaktuj się z firmą Dell™ (Zobacz "Kontakt z firmą Dell™" na stronie 57).</li> <li>• Jeżeli wskaźnik TEMP miga w kolorze bursztynowym, wentylator projektora lub pokrętko kolorów jest uszkodzony i projektor wyłączy się automatycznie. Jeżeli problem nadal występuje, skontaktuj się z firmą Dell™ (Zobacz "Kontakt z firmą Dell™" na stronie 57).</li> </ul>
3	Zasilanie 	Umożliwia włączanie i wyłączanie projektora. Więcej informacji znajduje się w części "Włączanie projektora" na stronie 21 i "Wyłączanie projektora" na stronie 21.
4	Kontrola głośności 	Umożliwia zwiększanie lub zmniejszanie poziomu głośności.
5	W górę  / regulacja Keystone 	Umożliwia wybranie opcji z menu ekranowego OSD. Możesz także użyć ten przycisk do ustawienia zniekształcenia obrazu spowodowanego nachyleniem projektora.
6	W prawo  / Automatyczna Regulacja 	Umożliwia regulację ustawienia OSD. Możesz także zsynchronizować projektor ze źródłem wejścia. <b>Automatyczna Regulacja</b> nie działa, gdy wyświetlane jest menu ekranowe (OSD).
7	Odbiornik podczerwieni	Skieruj pilota zdalnego sterowania w kierunku odbiornika podczerwieni i naciśnij przycisk.
8	W dół  / regulacja Keystone 	Umożliwia wybranie opcji z menu ekranowego OSD. Możesz także użyć ten przycisk do ustawienia zniekształcenia obrazu spowodowanego nachyleniem projektora.
9	Menu 	Umożliwia uaktywnienie menu ekranowego OSD. Do nawigacji po menu ekranowym OSD służą     oraz przycisk <b>Menu</b> .

10 W lewo  /ródło 	Umożliwia regulację ustawienia OSD. Użyj przycisk  , aby przełączać się między źródłem cyfrowym RGB, analogowym RGB, Composite, Component oraz S-video, jeśli do projektora zostało podłączonych wiele źródeł sygnału.
11 Wprowadź 	Umożliwia potwierdzenie wybranej opcji OSD.
12 Kontrola jasności i kontrastu 	Umożliwia ustawienie wartości dla jasności i kontrastu.

## Korzystanie z pilota zdalnego sterowania









1	Zasilanie 	<p>Włączanie i wyłączanie projektora. Więcej informacji znajduje się w części "Włączanie projektora" na stronie 21 i "Wyłączanie projektora" na stronie 21.</p> <p>Naciśnij i przytrzymaj przez 10 sekund, aby wyjść ze stanu zamknięcia i powrócić do trybu gotowości, gdy projektor znajduje się w stanie zamknięcia. (np. błąd lampy, przegrzanie itp.)</p>
2	Wprowadź 	Naciśnij w celu potwierdzenia wyboru.
3	Prawa 	Naciśnij w celu regulacji ustawienia OSD.
4	W dół 	Naciśnij w celu wyboru elementów OSD.
5	Współcz. Kształtu	Naciśnij w celu zmiany współczynnika kształtu wyświetlanego obrazu.
6	Strona w górę 	Naciśnij w celu przejścia do poprzedniej strony.
7	Wyciszenie 	Ten przycisk służy do wyłączania i włączania głośnika projektora.
8	Strona w dół 	Naciśnij w celu przejścia do następnej strony.
9	Tryb Video	<p>Projektor 7609WU firmy Dell został wstępnie skonfigurowany w celu optymalizacji wyświetlania danych (Grafika Komputerowa) lub obrazu video (np. filmy, gry, itd.) Naciśnij przycisk <b>Tryb Video</b> w celu przełączenia pomiędzy trybami <b>Prezentacja</b>, <b>Jasny</b>, <b>Film</b>, <b>sRGB</b> lub trybem <b>Użytkownika</b> (ustawienie i zapis preferowanych ustawień użytkownika).</p> <p>Pojedyncze naciśnięcie przycisku <b>Tryb Video</b> pokazuje bieżący tryb wyświetlania. Kolejne naciśnięcia przycisku <b>Tryb Video</b> umożliwi przełączanie się między trybami wyświetlania.</p>
10	Pusty ekran	Naciśnij w celu ukrycia/pokazania obrazu.
11	W górę 	Naciśnij w celu wyboru elementów OSD.
12	W lewo 	Naciśnij w celu regulacji ustawienia OSD.
13	Menu 	Naciśnij w celu uaktywnienia OSD.
14	Zwiększenie głośności 	Naciśnij w celu zwiększenia głośności.
15	Laser	Skieruj pilota zdalnego sterowania w ekran, naciśnij i przytrzymaj przycisk lasera w celu uaktywnienia światła lasera.

16	Zmniejszenie poziomu głośności 	Naciśnij w celu zmniejszenia głośności.
17	Regulacja Keystone 	Naciśnij w celu regulacji zniekształceń obrazu spowodowanych nachyleniem projektora. ( $\pm 30$ stopni)
18	Źródło	Naciśnij w celu przełączania się między źródłem cyfrowym RGB, analogowym RGB, Composite, S-video, Component.
19	Automatyczna regulacja	Naciśnij w celu synchronizacji projektora z sygnałem wejścia. Automatyczna Regulacja nie działa, gdy wyświetlane jest menu ekranowe (OSD).
20	Regulacja Keystone 	Naciśnij w celu regulacji zniekształceń obrazu spowodowanych nachyleniem projektora. ( $\pm 30$ stopni)

## Korzystanie z menu ekranowego

Projektor jest wyposażony w wielojęzyczne menu OSD (Menu Ekranowe), które można wyświetlić niezależnie od tego, czy jest podłączone źródło sygnału wejściowego.

W celu nawigacji w zakładkach menu **Głównego** naciśnij przyciski  lub  w panelu sterowania projektora lub na pilocie zdalnego sterowania. W celu wyboru podmenu, naciśnij przycisk **Wprowadź** w panelu sterowania projektora lub na pilocie zdalnego sterowania.

W celu wyboru opcji, naciśnij przycisk  lub  w panelu sterowania projektora lub na pilocie zdalnego sterowania. Po wybraniu elementu, jego kolor zmienia się na ciemnoniebieski. Użyj  lub  w panelu sterowania lub na pilocie zdalnego sterowania w celu regulacji ustawień.

Aby powrócić do menu **Głównego**, przejdź do zakładki Cofnij i naciśnij przycisk **Wprowadź** na panelu sterowania lub na pilocie zdalnego sterowania.

Aby wyjść z menu OSD, przejdź do zakładki WYJŚCIE i naciśnij przycisk **Wprowadź** lub naciśnij bezpośrednio przycisk **Menu** w panelu sterowania lub na pilocie zdalnego sterowania.

### Menu Główne



### WYBÓR WEJŚCIA

Menu Wybór wejścia umożliwia wybór źródła wejścia projektora.

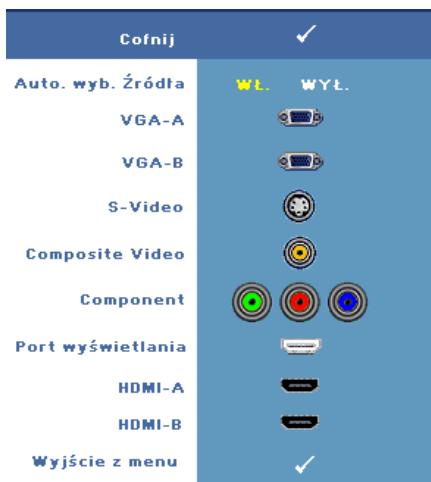

**AUTO. WYB. ŹRÓDŁA**—Wybierz **WŁ.** (domyślnie) w celu autodetekcji dostępnych sygnałów wejścia. Po naciśnięciu przycisku **Źródło** przy włączonym monitorze, automatycznie wyszuka on następny wolny sygnał wejścia. Wybór opcji **Wyl.** powoduje blokadę bieżącego sygnału wejścia. Po naciśnięciu przycisku **Źródło**, gdy tryb **Auto. wyb. źródła** jest ustawiony na **Wyl.**, można ręcznie wybrać sygnał wejścia.

**VGA-A**—Naciśnij **Wprowadź**, aby wykryć sygnał VGA-A.

**VGA-B**—Naciśnij **Wprowadź**, aby wykryć sygnał VGA-B.

**S-VIDEO**—Naciśnij przycisk **Wprowadź**, aby wykryć sygnał S-Video.

**COMPOSITE VIDEO**—Naciśnij przycisk **Wprowadź**, aby wykryć sygnał Composite Video.

**COMPONENT**—Naciśnij przycisk **Wprowadź**, aby wykryć sygnał Component Video.

**PORT WYŚWIETLANIA**—Naciśnij przycisk **Wprowadź**, aby wykryć sygnał DisplayPort.

**HDMI-A**—Naciśnij **Wprowadź**, aby wykryć sygnał HDMI-A.

**HDMI-B**—Naciśnij **Wprowadź**, aby wykryć sygnał HDMI-B.

## AUTO. REGULACJA

Trwa automatyczna regulacja...

Automatyczna Regulacja automatycznie dopasowuje **CZĘSTOTLIWOŚĆ** i

**DOPASOWANIE** w trybie PC. Podczas wykonywania funkcji Automatyczna regulacja na ekranie wyświetlany jest następujący komunikat "**Trwa automatyczna regulacja...**".

## USTAWIENIA

Obejmują to: **Keystone (Poziom)**, **Keystone (Pion.)**, **Autom. Keystone**, **Tryb Projektor**, **Współcz. kształtu**, **Ustawienia sieciowe** oraz **Inf o projektorze**.

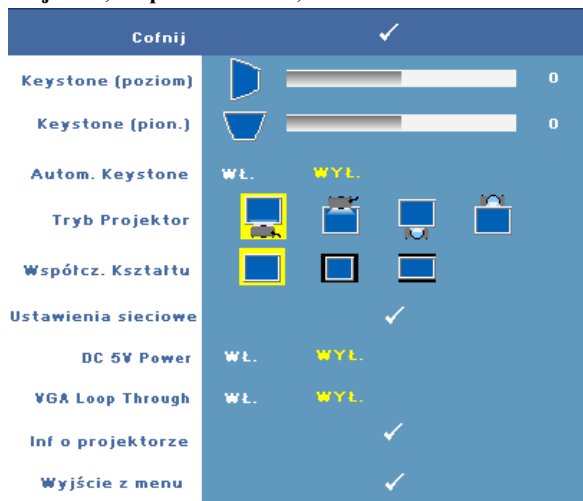





**KEYSTONE (POZIOM)**—Umożliwia regulację zniekształcenia obrazu spowodowanego przez odchylenie projektora w poziomie od osi ekranu.



**KEYSTONE (PION.)**—Reguluje zniekształcenia obrazu spowodowane nachyleniem projektora.

**AUTOM. KEYSTONE**—Wybierz **WŁ.**, aby umożliwić automatyczną korektę pionowego zniekształcenia obrazu spowodowanego przez nachylenie projektora. Wybierz **Wył.** w celu wyłączenia tej funkcji.

**TRYB PROJEKTOR**—Umożliwia wybór trybu projektora, w zależności od sposobu montażu projektora.













-  Projekcja z przodu - ustawienie na biurku — To jest opcja domyślna.
-  Projekcja z Przodu Montaż na Suficie — Projektor obraca obraz góram w dół, w celu projekcji obrazu przy projektorze zamontowanym pod sufitem.
-  Projekcja z Tyłu - Ustawienie na Biurku — Projektor odwraca obraz, aby mógł być wyświetlany zza półprzezroczystego ekranu.
-  Projekcja z Tyłu - Montaż pod Sufitem — Projektor odwraca obraz i przekręca go góram w dół. Dzięki temu możliwe jest wyświetlanie obrazu zza półprzezroczystego ekranu za pomocą projektora zamontowanego pod sufitem.

**WSPÓLCZ. KSZTAŁTU**—Umożliwia ustawienie współczynnika kształtu.

-  Oryginalny — Przeskalowanie źródła wejścia w celu dopasowania do ekranu, przy utrzymaniu współczynnika kształtu źródła wejścia.
-  4:3 — Przeskalowanie źródła wejścia w celu dopasowania ekranu i wyświetlenia obrazu 4:3.
-  Szeroki — Przeskalowanie źródła wejścia w celu dopasowania ekranu do wyświetlanego obrazu ekranowego.

**USTAWIENIA SIECIOWE**—Umożliwia zarządzanie konfiguracją sieciową. Naciśnij **Wprowadź**, aby otworzyć menu Ustawienia sieciowe.

Cofnij	✓
DHCP	WŁ. <b>WYL.</b>
Adres IP	192.168.4.137
Maska podsieci	255.255.255.0
Brama	192.168.4.137
DNS	192.168.1.4
Zastosuj zmianę	✓
Zresetuj sieć	✓
Sieć	 WŁ.  WYL.
Wyjście z menu	✓

- DHCP—Wybierz **WŁ.**, aby przypisać automatycznie adres IP do projektora z serwera DHCP. Wybierz **WYL.**, aby przypisać adres IP ręcznie.
- Adres IP—Naciśnij **Wprowadź**, aby skonfigurować adres IP. Naciśnij  lub , aby wybrać pozycję numeryczną,  bądź , aby zmienić liczbę.
- Maska Podsieci—Naciśnij **Wprowadź**, aby skonfigurować numer maski podsieci. Naciśnij  lub , aby wybrać pozycję numeryczną,  bądź , aby zmienić liczbę.
- Brama—Naciśnij **Wprowadź**, aby ustawić domyślną bramkę sieci podłączonej do projektora. Naciśnij  lub , aby wybrać pozycję numeryczną,  bądź , aby zmienić liczbę.
- DNS—Wpisz adres IP serwera DNS dla sieci podłączonej do projektora. Wykorzystywane jest dwanaście znaków numerycznych.
- Zastosuj Zmianę—Naciśnij **Wprowadź**, aby potwierdzić ustawienia.
- Zresetuj Sieć—Naciśnij **Wprowadź**, aby przywrócić ustawienia domyślne.



- Sieć—Wybierz **Wl.**, aby uaktywnić oraz **Wyl.**, aby deaktywować połączenia sieciowe.

**DC 5V POWER**—Wybierz tą opcję, aby **Wl.** lub **Wyl.** zasilenie 5V DC.

**VGA LOOP THROUGH**—Wybierz tą opcję, aby **Wl.** lub **Wyl.** pętlę Loop VGA.

**INF O PROJEKTORZE** —Wyświetla nazwę modelu projektora, bieżące źródło wejścia i numer seryjny projektora (PPID#).

## OBRAZ (w Trybie PC)

Poprzez użycie menu **Obraz** można dopasować ustawienia wyświetlania projektora. Menu Obraz udostępnia następujące opcje:

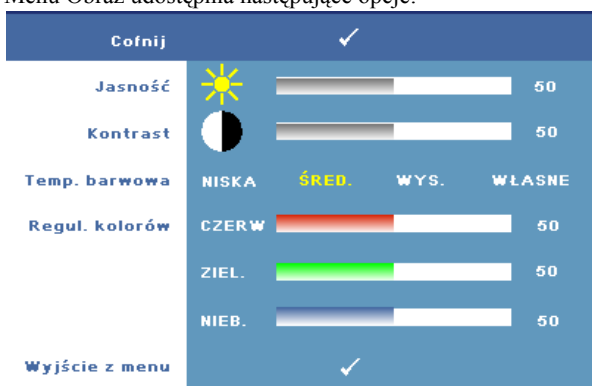

**JASNOŚĆ** —Użyj  lub  w celu regulacji jasności obrazu .

**KONTRAST**—Użyj  oraz  w celu regulacji kontrastu wyświetlania.

**TEMP. BARWOWA**—Umożliwia regulację temperatury kolorów. W wyższych temperaturach kolory ekranu wyglądają chłodniej a w niższych cieplej.

**REGUL. KOLORÓW**—Umożliwia ręczną regulację kolorów czerwonego, zielonego i niebieskiego.

Podczas regulacji wartości w menu **Regul. Kolorów**, uaktywniony zostanie tryb Własne. Wartości są zapisywane w trybie Własne.

## OBRAZ (w Trybie Video)

Poprzez użycie menu **Obraz** można dopasować ustawienia wyświetlania projektora. Menu Obraz udostępnia następujące opcje:



**JASNOŚĆ**—Użyj  lub  w celu regulacji jasności obrazu .

**KONTRAST**—Użyj  oraz  w celu regulacji kontrastu wyświetlania.

**TEMP. BARWOWA**—Umożliwia regulację temperatury kolorów. W wyższych temperaturach kolory ekranu wyglądają chłodniej a w niższych cieplej.

**REGUL. KOLORÓW**—Umożliwia ręczną regulację kolorów czerwonego, zielonego i niebieskiego. Podczas regulacji wartości w menu **Regul. Kolorów**, uaktywniony zostanie tryb Własne. Wartości są zapisywane w trybie Własne.

**NASYCENIE**—Umożliwia regulację źródła wideo z obrazu czarno-białego do całkowicie nasyconego koloru. Naciśnij , aby zmniejszyć wartość koloru obrazu oraz , aby zwiększyć wartość koloru obrazu (wybór wyłącznie dla sygnału S-Video i Composite Video).

**OSTROŚĆ**—Umożliwia regulację ostrości obrazu. Naciśnij , aby zmniejszyć ostrość, lub  w celu zwiększenia ostrości.

**BARWA**—Naciśnij , aby zwiększyć wartość zieleni w obrazie oraz , aby zwiększyć wartość czerwieni w obrazie (wybór wyłącznie dla sygnału S-Video i Composite Video).

## WYŚWIETLACZ (w Trybie PC)

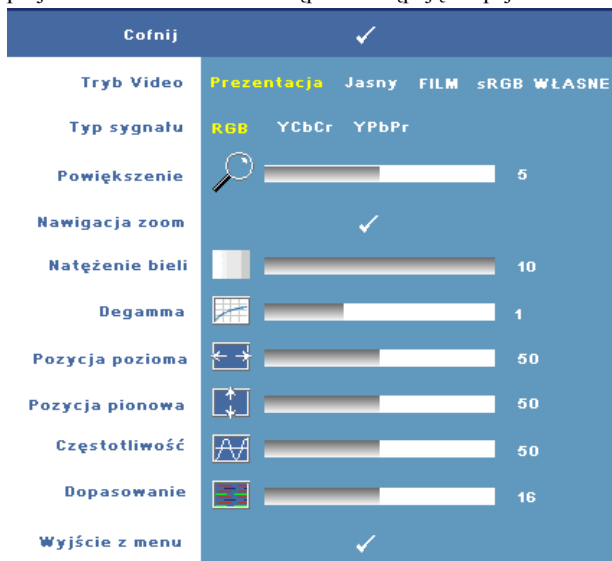

Poprzez użycie menu **Wyświetlacz**, można wyregulować ustawienia wyświetlania projektora. Menu Obraz udostępnia następujące opcje:



**TRYB VIDEO**—Umożliwia optymalizację trybu wyświetlania monitora:

**Prezentacja, Jasny, Film, sRGB** (zapewnia bardziej dokładną prezentację kolorów) oraz **WŁASNE** (ustaw preferowane ustawienia dla tych dwóch opcji). Jeśli regulowane są ustawienia **Natężenie Bieli** lub **Degamma**, projektor automatycznie przełączy się na tryb **Własne**.



**TYP SYGNAŁU**—Umożliwia ręczny wybór rodzaju sygnału: RGB, YCbCr lub YPbPr.



**POWIĘKSZENIE**—Naciśnij  w celu cyfrowego powiększenia obrazu do 8 razy na ekranie projekcyjnym oraz naciśnij  w celu zmniejszenia powiększonego obrazu (dla pojedynczego wyświetlacza).

**NAWIGACJA ZOOM**—Naciśnij     w celu nawigacji na ekranie projekcyjnym.

**NATĘŻENIE BIELI**—Ustawienie 0 zapewnia najlepszą jakość odtwarzania kolorów, a ustawienie 10 - najwyższą jasność.

**DEGAMMA**—Umożliwia regulację wśród 4 wstępnych wartości (1, 2, 3, 4) w celu zmiany jakości kolorów wyświetlacza.

**POZYCJA POZIOMA**—Naciśnij  w celu przeniesienia obrazu w lewo i  w celu przeniesienia obrazu w prawo.

**POZYCJA PIONOWA**—Naciśnij , aby przenieść obraz w dół i  w celu przeniesienia obrazu w górę.

**CZĘSTOTLIWOŚĆ**—Umożliwia zmianę częstotliwości odświeżania obrazu w celu dostosowania jej do częstotliwości odświeżania karty graficznej komputera. Jeżeli widać pionowy migający pasek należy go wyregulować przy użyciu funkcji **Częstotliwość**. Jest to regulacja powierzchniowa.

**DOPASOWANIE**—Ta opcja umożliwia synchronizację fazy sygnału wyświetlacza z kartą graficzną. Jeżeli obraz jest niestabilny lub miga, należy go skorygować przy użyciu funkcji **Dopasowanie**. Jest to dokładna regulacja.

## WYŚWIETLACZ (w Trybie Video)

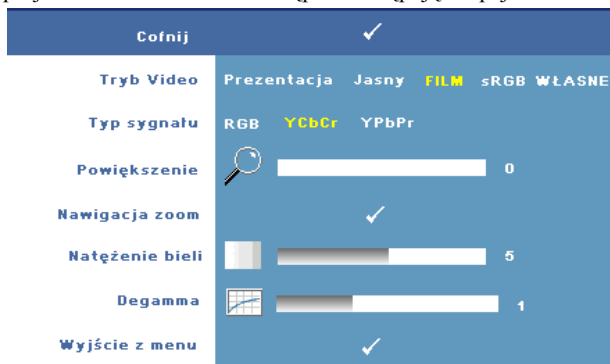

Poprzez użycie menu **Wyświetlacz**, można wyregulować ustawienia wyświetlania projektora. Menu Obraz udostępnia następujące opcje:



**TRYB VIDEO**—Umożliwia optymalizację trybu wyświetlania monitora:

**Prezentacja, Jasność, Film, sRGB** (zapewnia bardziej dokładną prezentację kolorów) oraz **WŁASNE** (ustaw preferowane ustawienia dla tych dwóch opcji). Jeśli regulowane są ustawienia **Natężenie Bieli** lub **Degamma**, projektor automatycznie przełączy się na tryb **Własne**.

**TYP SYGNAŁU**—Ręcznie wybierz rodzaj sygnału: RGB, YCbCr lub YPbPr.

**POWIĘKSZENIE**—Naciśnij  w celu cyfrowego powiększenia obrazu do 8 razy na ekranie projekcyjnym oraz naciśnij  w celu zmniejszenia powiększonego obrazu (dla pojedynczego wyświetlacza).

**NAWIGACJA ZOOM**—Naciśnij , , ,  w celu nawigacji na ekranie projekcyjnym.



**NATĘŻENIE BIELI**—Ustawienie 0 zapewnia najlepszą jakość odtwarzania kolorów, a ustawienie 10 najwyższą jasność.

**DEGAMMA**—Regulacja spośród 4 wstępnych wartości (1, 2, 3, 4) w celu zmiany jakości kolorów wyświetlacza.

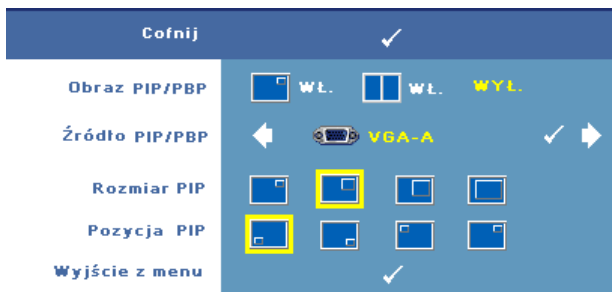
## USTAWIENIA PIP



**UWAGA:** Podczas wymiany wyświetlania szczegółowego I ogólnego, najmniejsza wielkość ekranu wyświetlania szczegółowego zależeć będzie od różnych kombinacji źródeł sygnału dla PIP.

**OBRZ PIP/PBP**—Wybierz  **Wł.** w celu umożliwienia wyświetlania obrazu w obrazie; wybierz  **Wł.** w celu umożliwienia wyświetlania obrazu przez obraz. Wybierz **Wyl.** w celu wyłączenia tej funkcji.

**ŹRÓDŁO PIP/PBP**—Możliwe źródło PIP/PBP jest dostępne w wyborze menu ekranowego OSD w zależności od aktualnego podstawowego źródła wejścia. Aby zapoznać się z możliwymi kombinacjami źródeł, przejdź na strona 55.

**ROZMIAR PIP**—Umożliwia ustawienie rozmiaru obrazu wyświetlacza PIP.

**POZYCJA PIP**—Umożliwia zmianę położenia PIP dla czterech różnych narożników wyświetlacza.

## LAMPA

Poprzez użycie menu **Lampa** można wyregulować ustawienia wyświetlacza projektora. Menu Lampa udostępnia następujące opcje:

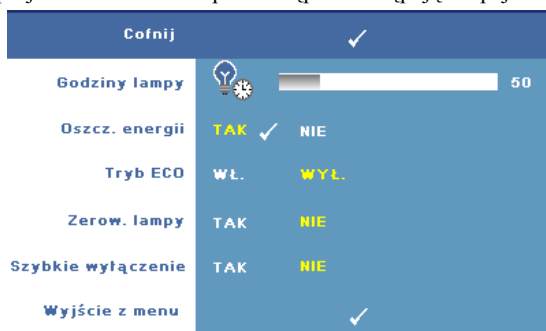

**GODZINY LAMPY**—Wyświetlana jest liczba godzin pracy lampy od momentu wyzerowania jej zegara.

**OSZCZ. ENERGII**—Wybór opcji **Tak** powoduje ustawienie opóźnienia aktywacji trybu oszczędzania energii. Czas opóźnienia oznacza czas oczekiwania projektora, gdy nie ma sygnału wejścia. Domyślnie, czas opóźnienia jest ustawiony na 120 minut. Jednakże, parametr ten można ustawić na 5, 15, 30, 45, 60 lub 120 minut.

Jeśli w okresie opóźnienia nie można wykryć sygnału wejścia, projektor wyłączy lampę i przejdzie do trybu oszczędzania energii. Jeżeli sygnał wejścia zostanie wykryty, podczas gdy projektor znajduje się w trybie oszczędzania energii, projektor automatycznie włącza się. Jeśli sygnał wejścia nie zostanie wykryty w czasie dwóch godzin, projektor przełączy się z trybu oszczędzania energii do trybu Wyłączenia Zasilania. W celu włączenia projektora naciśnij przycisk Power (Zasilanie).

**TRYB ECO**—Wybranie opcji **Wł.** umożliwia eksploatację projektora przy niższej mocy (264 W) w celu wydłużenia okresu trwałości lampy oraz zapewnienia cichszej pracy kosztem jasności obrazu na ekranie. Wybierz **Wył.** w celu działania z normalną mocą (300 Wat).

**ZEROW. LAMPY**—Po zamontowaniu nowej lampy, wybierz **Tak** w celu zresetowania timera lampy.

**SZYBKE WYŁĄCZENIE**—Wybierz **Tak**, aby wyłączyć projektor przy pojedynczym naciśnięciu przycisku **Power (Zasilanie)**. Ta funkcja umożliwia szybkie wyłączenie zasilania projektora przy zwiększonej szybkości wentylatora.



**UWAGA:** Lekko zwiększone zakłócenia akustyczne podczas szybkiego wyłączenia zasilania.

## JĘZYK

Menu Język umożliwia ustawienie języka OSD.

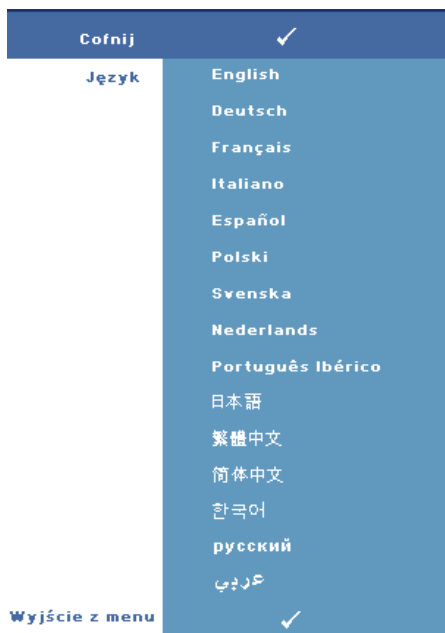

## INNE

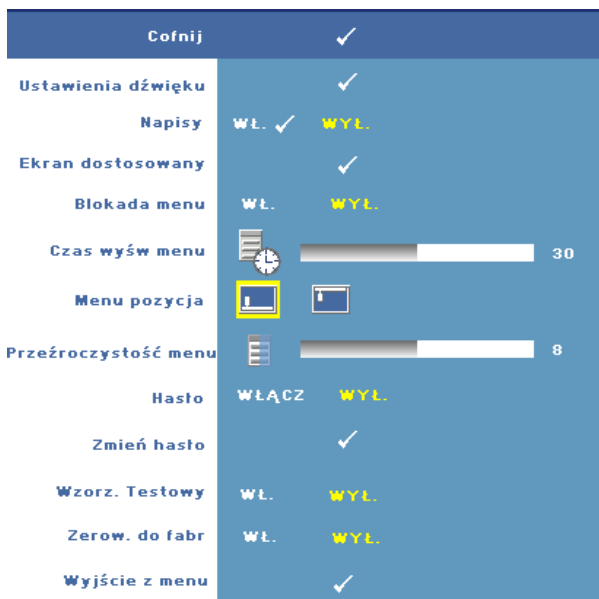

**USTAWIENIA DŹWIĘKU**—Naciśnij **Wprowadź**, aby otworzyć menu Ustawienia dźwięku.





- Źródło dźwięku—Wybierz **HDMI**, **Dźwięk (Wejście Audio)** lub **DisplayPort** jako wykorzystywane źródło dźwięku.
- Głośność—Naciśnij  w celu zmniejszenia poziomu głośności i  w celu zwiększenia poziomu głośności.
- Wyciszenie—Umożliwia wyciszenie dźwięku.
- Balans—Użyj  lub , aby ustawić balans lewego i prawego głośnika.
- Basy—Użyj  lub , aby ustawić niskie tony.
- Tony wysokie—Użyj  lub , aby ustawić wysokie tony.

**NAPISY**—Wybierz **Wł.**, aby włączyć napisy kodowane dla osób niedosłyszących. Wybierz **Wył.** w celu wyłączenia tej funkcji. **Wybierz odpowiedni kanał dla napisów z CC1 ~ CC4 oraz Text1 ~ Text4.**

 **UWAGA:** Ukryte napisy są obsługiwane wyłącznie dla sygnałów wyjścia S-Video i Composite Video.

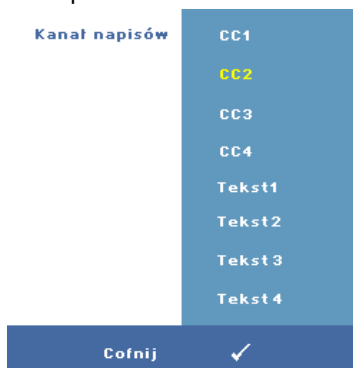

**EKRAN DOSTOSOWANY**—Naciśnij **Wprowadź** w celu wyświetlenia menu ponocznego **Ekran dostosowany**. Wprowadź źródło, a następnie naciśnij Enter i wybierz **Tak**. Projektor przechwyci obraz ekranowy jako "**Moje dostos. logo**". Ten ekran zamienia wszystkie oryginalne ekrany na ekrany z logo Dell. Użytkownik może odzyskać ekran domyślny wybierając **Logo Dell** na wyskakującym ekranie.

**BLOKADA MENU**—Wybierz **Wł.**, aby włączyć Blokadę menu i ukryć menu OSD. Wybierz **Wył.** w celu wyłączenia Blokada menu i wyświetlenia menu OSD.

 **UWAGA:** Po zaprzestaniu wyświetlania OSD przy wyłączonej Blokadzie menu, naciśnij na 15 sekund przycisk **Menu** w panelu sterowania projektora, a następnie wyłącz tę funkcję.

**CZAS WYŚW MENU**—Umożliwia dostosowanie czasu opóźnienia **Czas Wyśw Menu OSD**. Domyślnie, OSD przestaje być wyświetlane po 30 sekundach braku aktywności.

**MENU POZYCJA**—Umożliwia wybór miejsca wyświetlania OSD na ekranie.

**PRZEŹROCZYŚĆ MENU**—Wybierz w celu zmiany poziomu przezroczystości tła OSD.

**HASŁO**—Przy włączonej funkcji **Zabezpieczenie Hasłem** pojawi się ekran Zabezpieczenie hasłem, gdzie należy wprowadzić hasło po pierwszym włączeniu projektora. Domyślnie, funkcja ta nie jest dostępna. Tą funkcję można włączyć za pomocą menu **Hasło**. Funkcja zabezpieczenia hasłem będzie aktywna po kolejnym włączeniu projektora i pojawi się komunikat z prośbą o wprowadzenie hasła dla projektora:

Aby włączyć funkcję Zabezpieczenie hasłem oraz ustawić hasło, możesz wykonać poniższe kroki. Ostatni krok (krok 3) opisuje, w jaki sposób można wyłączyć hasło.

- 1 1-sze polecenie wprowadzenia hasła:
  - a Idź do menu **Inne**, naciśnij **Wprowadź**, a następnie wybierz opcję **Włącz Hasło**, aby umożliwić ustawienie hasła.

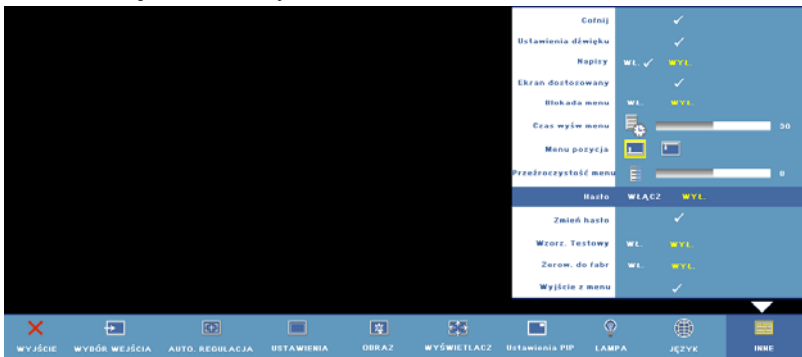

- b Włączenie funkcji Hasło spowoduje wyświetlenie wyskakującego okna znakowego. Wprowadź 4-znakowy kod (litery i/lub cyfry) na ekranie, a następnie naciśnij przycisk **Wprowadź**.



- c W celu potwierdzenia, wprowadź ponownie hasło.
  - d Jeśli weryfikacja hasła zakończy się powodzeniem, można wznowić dostęp do funkcji projektora i jego narzędzi.
- 2 Jeżeli wprowadzone hasło jest nieprawidłowe, możliwe będą jeszcze dwie próby w celu wprowadzenia prawidłowego hasła. Po trzeciej nieprawidłowej próbie projektor wyłączy się automatycznie.

**UWAGA:** W przypadku zapomnienia hasła, skontaktuj się firmą Dell™ (Zobacz "Kontakt z firmą Dell™" na stronie 57) lub z wykwalifikowanymi pracownikami serwisu.

- 3 Aby anulować funkcję hasła, wybierz **Wyl.** i wprowadź hasło w celu wyłączenia funkcji.

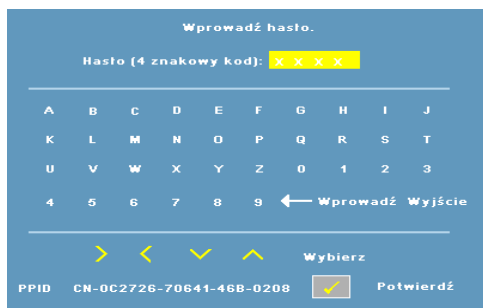

**ZMIEN HASŁO**—Wprowadź oryginalne hasło, a następnie wprowadź nowe hasło i potwierdź je ponownie.

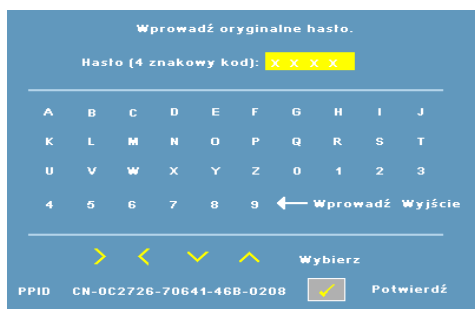



**WZORZ. TESTOWY**—Wybierz **Wł.** w celu uaktywnienia wbudowanej funkcji **Wzorz. Testowy** w celu przeprowadzenia autotestu ostrości i rozdzielczości. Wybierz **Wyl.** w celu wyłączenia tej funkcji.

**ZEROW. DO FABR**—Wybierz **Wł.** w celu zresetowania projektora do fabrycznych ustawień domyślnych. Zresetuj elementy obejmujące obydwa źródła obrazu komputerowego i źródło wideo.





# Rozwiązywanie problemów z projektorem

Jeśli występują problemy z projektorem, zapoznaj się z poniższymi wskazówkami dotyczącymi rozwiązywania problemów. Jeżeli problem nie ustępuje, skontaktuj się z firmą Dell™. Patrz "Kontakt z firmą Dell™" na stronie 57.

---

Problem	Możliwe rozwiązanie
Na ekranie nie pojawia się obraz	<ul style="list-style-type: none"><li data-bbox="481 663 965 719">• Sprawdź, czy osłona obiektywu jest zdjęta i czy projektor jest włączony.</li><li data-bbox="481 727 965 871">• Sprawdź, czy jest aktywny zewnętrzny port graficzny. Jeśli używasz przenośnego komputera Dell™, naciśnij   (Fn+F8). W przypadku innych komputerów zapoznaj się z odpowiednią dokumentacją.</li><li data-bbox="481 879 965 967">• Sprawdź, czy wszystkie kable są prawidłowo podłączone. Zobacz "Podłączanie projektora" na stronie 8.</li><li data-bbox="481 975 965 1031">• Sprawdź, czy nie jest wygięta lub złamana żadna ze szpilek złączy.</li><li data-bbox="481 1038 965 1126">• Sprawdź, czy lampa jest prawidłowo zamontowana (patrz "Wymiana Lampy" na stronie 49).</li><li data-bbox="481 1134 965 1224">• Użyj opcji <b>Wzorz. Testowy</b> w menu <b>Inne</b>. Sprawdź prawidłowość kolorów wzorca testowego.</li></ul>

---

<b>Problem (ciąg dalszy)</b>	<b>Możliwe rozwiązanie (ciąg dalszy)</b>
Obraz częściowy, przewijany lub jest nieprawidłowo wyświetlany	<p><b>1</b> Naciśnij przycisk <b>Auto. Regulacja</b> na pilocie zdalnego sterowania lub w panelu sterowania.</p> <p><b>2</b> Jeśli używany jest przenośny komputer Dell™, ustaw rozdzielczość komputera na WXGA (1280 x 800) lub XGA (1024 x 768):</p> <p><b>a</b> Kliknij prawym przyciskiem myszy pulpit systemu Windows, kliknij <b>Właściwości</b>, a następnie wybierz zakładkę <b>Właściwości</b>.</p> <p><b>b</b> Sprawdź, czy ustawienia dla zewnętrznego portu monitora to 1280 x 800 lub 1024 x 768 pikseli.</p> <p><b>c</b> Naciśnij   (Fn+F8).</p> <p>Jeśli wystąpią trudności w zmianie rozdzielczości lub obraz na monitorze znieruchomieje, ponownie uruchom cały sprzęt oraz projektor.</p> <p>Jeśli nie korzystasz z komputera przenośnego firmy Dell™, zapoznaj się z dokumentacją.</p> <p>Jeżeli problem nadal występuje, zaktualizuj sterownik karty graficznej (sterownik wideo) do najnowszej wersji i ponownie wykonaj test z projektorem.</p>
Na ekranie nie wyświetla się prezentacja	Jeśli używasz przenośnego komputera Dell™, naciśnij   (Fn+F8).
Obraz jest niestabilny lub miga	Wyreguluj funkcję śledzenia w podmenu <b>Wyświetlacz OSD</b> (wyłącznie w trybie PC).
Na obrazie widoczny jest pionowy migający pas	Wyreguluj częstotliwość w podmenu <b>Wyświetlacz OSD</b> (wyłącznie w trybie PC).
Nieprawidłowe kolory obrazu	<ul style="list-style-type: none"> <li>• Jeśli na wyświetlaczu pojawia się nieprawidłowy sygnał z karty graficznej, ustaw typ sygnału na <b>RGB</b> w zakładce <b>OSD Wyświetlacz</b>.</li> <li>• Użyj opcji <b>Wzorz. Testowy</b> w menu <b>Inne</b>. Sprawdź prawidłowość kolorów wzorca testowego.</li> </ul>

<b>Problem (ciąg dalszy)</b>	<b>Możliwe rozwiązanie (ciąg dalszy)</b>
Obraz jest nieostry	<ol style="list-style-type: none"> <li>1 Wyreguluj ostrość pierścieniem regulacji ostrości na obiektywie projektora.</li> <li>2 Upewnij się, że ekran projekcji znajduje się w wymaganej odległości od projektora (3,3ft [1 m] do 39,4ft [12 m]).</li> </ol>
Obraz rozciągnięty podczas wyświetlania DVD w formacie 16:9	<p>Projektor automatycznie wykrywa format sygnału wyjścia. Powoduje to utrzymanie współczynnika kształtu projektowanego obrazu zgodnie z formatem sygnału wejścia z ustawieniem oryginalnym.</p> <p>Jeżeli obraz jest nadal rozciągnięty, ustaw współczynnik kształtu w menu <b>Konfiguracja</b> z opcji wyświetlanych na ekranie.</p>
Obraz jest odwrócony	Wybierz zakładkę <b>Ustawienia</b> w menu OSD i wyreguluj tryb projektora.
Lampa jest spalona lub generuje trzaskające dźwięki	Gdy zbliża się koniec okresu żywotności lampy, może się ona spalić lub rozpocząć generowanie głośnych, trzaskających dźwięków. Jeśli do tego dojdzie, projektor nie włączy się ponownie. Informacje dotyczące wymiany lampy znajdują się w części "Wymiana Lampy" na stronie 49.
Wskaźnik <b>LAMPA</b> świeci ciągle pomarańczowym światłem	Jeżeli wskaźnik <b>LAMPA</b> świeci stałym pomarańczowym światłem należy wymienić lampę.

<b>Problem (ciąg dalszy)</b>	<b>Możliwe rozwiązanie (ciąg dalszy)</b>
Wskaźnik <b>LAMP</b> A miga w kolorze pomarańczowym	<p>Jeżeli wskaźnik <b>LAMP</b>A i wskaźnik <b>Zasilanie</b> migają w kolorze pomarańczowym, sterownik lampy jest uszkodzony, a projektor wyłączy się automatycznie.</p> <p>Jeśli wskaźnik <b>LAMP</b>A miga w kolorze pomarańczowym, a wskaźnik <b>Zasilanie</b> świeci stałym światłem niebieskim, uszkodzone jest pokrętko kolorów, a projektor wyłączy się automatycznie.</p> <p>Odłącz przewód zasilający po 3 minutach, a następnie włącz ponownie wyświetlacz. Jeżeli problem nie ustępuje, skontaktuj się z firmą Dell™. (Zobacz "Kontakt z firmą Dell™" na stronie 57).</p>
Wskaźnik <b>TEMPERATURA</b> świeci stałym światłem w kolorze pomarańczowym	<p>Projektor jest przegrzany, a wyświetlacz wyłączy się automatycznie. Gdy projektor ochłodzi się, wyświetlacz można włączyć ponownie. Jeżeli problem nie ustępuje, skontaktuj się z firmą Dell™. (Zobacz "Kontakt z firmą Dell™" na stronie 57).</p>
Wskaźnik <b>TEMPERATURA</b> świeci migającym światłem pomarańczowym	<p>Nastąpiło uszkodzenie wentylatora i projektor wyłączy się automatycznie. Jeżeli problem nie ustępuje, skontaktuj się z firmą Dell™. (Zobacz "Kontakt z firmą Dell™" na stronie 57).</p>
Menu OSD nie pojawia się na ekranie	<p>Spróbuj nacisnąć przycisk Menu na panelu lub pilocie zdalnego sterowania przez 15 sekund, aby odblokować menu ekranowe OSD. Sprawdź <b>Blokada menu</b> "Blokada Menu" na stronie 41.</p>
Pilot zdalnego sterowania nie pracuje prawidłowo lub działa w ograniczonym zakresie	<p>Baterie mogą być rozładowane. Sprawdź, czy promień laser emitowany przez pilota nie jest zbyt słaby. Jeśli tak, wymień baterie AAA na 2 nowe.</p>



# Wymiana Lampy

Gdy zbliża się koniec okresu żywotności lampy i wymaga ona wymiany, na ekranie pojawia się następujący komunikat:

**Zbliża się koniec cyklu żywotności lampy dla operacji wymagających pełnej mocy. Zalecana wymiana! Odwiedź stronę internetową [www.dell.com/lamps](http://www.dell.com/lamps)**

**!** **OSTRZEŻENIE:** Przed rozpoczęciem jakichkolwiek procedur opisanych w tej części należy wykonać Instrukcje bezpieczeństwa zgodnie z opisem na stronie 7.

Aby uzyskać informacje na temat wymiany lampy:

1 Wyłącz projektor i odłącz przewód zasilający.

**!** **OSTRZEŻENIE:** Podczas użytkowania lampa rozgrzewa się do wysokiej temperatury. Przed przystąpieniem do wymiany lampy projektor powinien stygnąć przynajmniej przez 30 minut.

2 Pozostaw projektor na co najmniej 30 minut, aż ostygnie.

3 Odkręć 2 śruby zabezpieczające pokrywę lampy, a następnie zdejmij pokrywę.

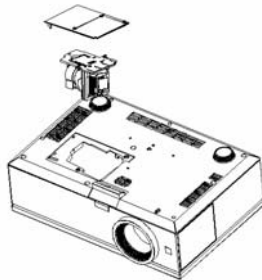

**!** **OSTRZEŻENIE:** Nie wolno dotykać lampy projektora ani szklanej części lampy. Lampy projektora są bardzo delikatne i mogą się pocić po dotknięciu.

**!** **OSTRZEŻENIE:** Po skruszeniu się lampy należy usunąć z projektora wszystkie kawałki szkła i wyrzucić je lub przetworzyć zgodnie z prawem stanowym, lokalnym lub federalnym. Dalsze informacje można uzyskać pod adresem [www.dell.com/hg](http://www.dell.com/hg).

4 Odkręć 2 śruby mocujące lampę.

5 Wyjmij lampę, chwytając za jej metalowy uchwyt.

6 Wymień lampę na nową.

7 Dokręć dwie śruby mocujące lampę.

**8** Zdejmij pokrywę lampy i dokręć dwie śruby.

**9** Wyzeruj czas pracy lampy, wybierając "Tak" dla Zerow. lampy w menu OSD Lampa. (Zobacz "LAMPKA" na stronie 38.



**OSTRZEŻENIE:** Utylizacja lampy (tylko USA)

 LAMPKA (LAMPY) ZAMONTOWANA WEWNĄTRZ TEGO PRODUKTU ZAWIERA RTĘĆ I POWINNA BYĆ USUNIĘTA LUB PODDANA RECYKLINGOWI ZGODNIE Z PRZEPISAMI LOKALNYMI LUB KRAJOWYMI. WIĘCEJ INFORMACJI ZNAJDUJE SIĘ NA STRONIE [WWW.DELL.COM/HG](http://WWW.DELL.COM/HG) LUB STRONIE [WWW.EIAE.ORG](http://WWW.EIAE.ORG) ORGANIZACJI ELECTRONIC INDUSTRIES ALLIANCE. WIĘCEJ INFORMACJI NA TEMAT ODPOWIEDNIEJ LIKWIDACJI LAMP ZNAJDUJE SIĘ NA STRONIE [WWW.LAMPRECYCLE.ORG](http://WWW.LAMPRECYCLE.ORG).

## Specyfikacje

Zawór świetlny	0,96" WUXGA DMD Type A, DarkChip™3
Jasność	3850 lumenów ANSI (maksymalnie)
Współczynnik kontrastu	Typowy 2700:1 (pełne włączenie/pełne wyłączenie)
Równomierność	Typowa 85% (standard japoński - JBMA)
Liczba pikseli	1920x 1200 (WUXGA)
Liczba wyświetlanych kolorów	Do 1,07 mld kolorów (z rozporaszaniem)
Szybkość koła kolorów	2X
Obiektyw projekcyjny	F-Stop: F/ 2,6~2,9 Długość ogniskowej, f=39,12~46,94 mm Obiektyw o ręcznym powiększeniu 1,2X
Wymiary ekranu projekcyjnego	20,9 - 301 cali (przekątna)
Odległość od ekranu	1 ~12 m
Zgodność ze standardami obrazu wideo	Zgodność z Composite Video, S-Video, NTSC (J/M 4,43 MHz), PAL (B/D/G/H/I/M/N/Nc/60), SECAM (B/D/G/K/K1/L), HDMI oraz Component video (1080i/p, 720p, 576i/p, 480i/p) Obsługa Composite video, Component video (poprzez VGA i YPbPr RCA), S-video oraz HDMI
Zasilanie	Universalne wejście prądu zmiennego 90-264 50/60 Hz z wejściem PFC
Zużycie energii	454 wat w trybie pełnoekranowym, 405 wat w trybie ekonomicznym
Audio	2 głośniki, 5 W RMS
Poziom hałasu	35 dB(A) w trybie pełnej mocy lampy, 32 dB(A) w trybie ekonomicznym

Ciężar	6,08 kg (13,4 funta)
Wymiary (szer. x gł. x wys.)	Zewnętrzne: 432 x 290 x 135 ± 1 mm
Parametry otoczenia	Temperatura pracy: 5°C - 35°C (41°F do 95°F) Wilgotność: maksymalnie 80% Temperatura przechowywania: 0°C do 60°C (32°F do 140°F) Wilgotność: maksymalnie 90%
Przepisy	FCC, CE, UL, cUL, Nemko-GS, ICES-003, GOST, NOM, SABS, SASO
Złącza wejścia/wyjścia	Zasilanie: Gniazdo zasilania prądem zmiennym Wejście komputerowe: dwa złącza D-sub dla sygnałów wejścia analogowego/component, sygnały wejścia HDTV Wyjście komputera: jedno 15-pinowe D-sub Wejście video: jedno Composite video RCA, jedno S-video oraz jeden zestaw Component video RCA Wejście audio: jedno gniazdo słuchawkowe (średnica 3,5 mm) Wyjście audio: jedno gniazdo słuchawkowe (średnica 3,5 mm) Port USB: jeden podległe gniazdo USB do obsługi myszy zdalnego sterowania Jedno złącze mini-DIN RS232 do podłączenia przewodowego pilota zdalnego sterowania z komputera PC Wejście HDMI: dwa złącza HDMI dla sygnałów HDMI (zgodne z HDCP). Jedno złącze DisplayPort dla sygnałów DisplayPort Jedno złącze RJ45 dla połączeń sieciowych Wyjście gniazda 12V DC@200mA output, kontrola przekaźnika dla automatycznego sterowania ekranem projekcji

Lampa

Wyjście gniazda 5V DC@2,5A dla  
zewnętrznych urządzeń zasilających

Wymienialna przez użytkownika lampa  
264–300 W, do 2000 godzin pracy (do 2500  
godzin w trybie ekologicznym)



**UWAGA:** Rzeczywista żywotność lampy projektora zależy od warunków działania i wzorców używania. Używanie projektora w niewłaściwych warunkach, takich jak zapyłone miejsca, wysoka temperatura i zaniki zasilania, może spowodować skrócenie żywotności lampy lub awarię lampy. Żywotność lampy określona dla projektorów Dell odnosi się do typowego czasu działania we właściwych warunkach, przez więcej niż 50% populacji próby, przy zmniejszeniu znamionowego poziomu jasności o około 50%. Nie jest to miara czasu zakończenia świecenia lampy.

## Przydział pinów RS232

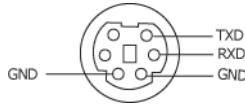

## Protokół RS232

- Ustawienia komunikacji

Ustawienia połączeń	Wartość
Szybkość transmisji:	19200
Bity danych:	8
Parzystość	Brak
Bity stopu	1

- **Typy poleceń**

Aby włączyć menu OSD i wyregulować ustawienia.

- **Składnia polecenia sterującego (z komputera do projektora)**

[H][AC][SoP][CRC][ID][SoM][COMMAND]

- **Przykład:** Polecenie Power ON (Zasilanie włączone) (Wyślij najpierw niski bajt)

--> 0xBE, 0xEF, 0x10, 0x05, 0x00, 0xC6, 0xFF, 0x11, 0x11, 0x01, 0x00, 0x01

- **Lista poleceń sterujących**

W celu obejrzenia najnowszego kodu RS232, przejdź do witryny Dell Support, pod adresem: [support.dell.com](http://support.dell.com).

## Źródła kombinacji PIP

	VGA-A	VGA-B	Component	HDMI-A	HDMI-B	DisplayPort	S-Video/ Composite
VGA-A	Nie	Nie	Tak	Tak	Tak	Tak	Tak
VGA-B	Nie	Nie	Tak	Tak	Tak	Tak	Tak
Component	Tak	Tak	Nie	Tak	Tak	Tak	Tak
HDMI-A	Tak	Tak	Tak	Nie	Nie	Nie	Tak
HDMI-B	Tak	Tak	Tak	Nie	Nie	Nie	Tak
DisplayPort	Tak	Tak	Tak	Nie	Nie	Nie	Tak
S-Video/ Composite	Tak	Tak	Tak	Tak	Tak	Tak	Nie

## Tryby Zgodności (Analogowy/Cyfrowy)

Rozdzielczość	Częstotliwość odchylenia pionowego (Hz)	Częstotliwość odchylenia poziomego (KHz)
640X480	60	31,5
640X480	75	37,5
640X480	85	43,3
720X400	70,1	31,5
720X400	85	38
800X600	60,3	37,9
800X600	75	46,9
800X600	85,1	53,7
848X480	60	31
1024X768	60	48,4
1024X768	75	60
1024X768	85	68,7
1280X720	60	44,8
1280X768	60	47,8
1280X800	60	49,7
1280X1024	60	64
1280X1024	75	80
1280X1024	85	91,1
1360X768	60	47,7
1400X1050	60	65,3
1440X900	60	56
1600X1200	60	75
1680X1050	60	65,3
1920X1200-R	60	74



# Kontakt z firmą Dell™

Połączenia dla klientów ze Stanów Zjednoczonych, pod numerem 800-WWW-DELL (800-999-3355).



**UWAGA:** Przy braku aktywnego połączenia z Internetem, informacje kontaktowe można znaleźć na fakturze, opakowaniu, rachunku lub w katalogu produktów Dell.

Firma Dell udostępnia kilka opcji pomocy i serwisu online i przez połączenie telefoniczne. Dostępność zależy od kraju i produktu, a niektóre usługi mogą nie być dostępne w danym regionie. Kontakt z firmą Dell w sprawie sprzedaży, pomocy technicznej lub usług dla klienta:

- 1 Odwiedź witrynę **support.dell.com**.
- 2 Wybierz kraj lub region w menu rozwijanym **Choose A Country/Region (Wybierz kraj/Region)** w dolnej części strony.
- 3 Kliknij **Contact Us (Kontakt)** w lewej części strony.
- 4 Wybierz odpowiednią usługę lub łącze pomocy w zależności od potrzeb.
- 5 Wybierz wygodną metodę kontaktu z firmą Dell.

# Dodatek: Słownik

**Lumeny ANSI**—Standard pomiaru jasności. Obliczenie wykonuje się poprzez podzielenie metra kwadratowego obrazu na dziewięć równych kwadratów, mierząc luksy (lub jasność) odczytu centralnej części każdego kwadratu i uśredniając wartości z dziewięciu punktów.

**Współcz. kształtu**—Najbardziej popularny współczynnik kształtu to 4:3 (4 na 3). Starsze formaty obrazu telewizora i video komputerów wykorzystywały współczynnik kształtu 4:3; co oznacza, że szerokość obrazu wynosi 4/3 wysokości.

**Jasność**—Ilość światła wyemitowanego z wyświetlacza lub z ekranu projekcji albo z urządzenia do projekcji. Jasność projektora mierzona jest w lumenach ANSI.

**Temperatura barwowa**—Wygląd bieli obrazu. Niska temperatura barwowa to cieplejsze światło (więcej koloru żółtego/czerwonego), a wysoka temperatura barwowa to zimniejsze światło (więcej niebieskiego). Standardową jednostką temperatury barwowej jest Kelvin (K).

**Component Video**—Metoda dostarczania sygnału video w formacie, który składa się z sygnału luminancji i dwóch separowanych sygnałów chrominancji i są zdefiniowane jako Y'Pb'Pr' dla składowych analogowych i Y'Cb'Cr' dla składowych cyfrowych. Sygnał Component video jest dostępny w odtwarzaczach DVD.

**Composite Video** — Sygnał video łączący składowe luma (jasność), chroma (kolor), burst (odniesienie koloru) oraz sync (pozioma i pionowa synchronizacja sygnałów) w formie sygnału pojedynczej parze przewodów. Dostępne są trzy rodzaje formatów, NTSC, PAL oraz SECAM.

**Skompresowana rozdzielczość**—Jeśli obrazy wejścia mają wyższą rozdzielczość niż rozdzielczość matrycy projektora, wynikowy obraz jest przeskalowywany do rozdzielczości matrycy projektora. Natura kompresji urządzenia cyfrowego oznacza utratę niektórych elementów obrazu.

**Współczynnik kontrastu**—zakres wartości bieli i czerni w obrazie lub stosunek pomiędzy ich maksymalnymi a minimalnymi wartościami. W odniesieniu do projektorów używane są dwie metody pomiaru współczynnika:

1 *Full On/Off (Pełne włączenie/wyłączenie)* — pomiar stosunku strumienia światła obrazu całkowicie białego (pełne włączenie) i strumienia światła obrazu całkowicie czarnego (pełne wyłączenie).

2 *ANSI* — pomiar wzoru 16 zmieniających się czarnych i białych prostokątów. W celu określenia współczynnika kontrastu *ANSI* średni strumień światła z białych prostokątów jest dzielony przez średni strumień światła czarnych prostokątów.

Kontrast *Pełne Włączenie/Wyłączenie* jest zawsze większy niż kontrast *ANSI* dla tego samego projektora.

**dB**— decybel— Jednostka używana do wyrażania względnej różnicy pomiędzy wartościami mocy lub natężenia, zwykle pomiędzy dwoma sygnałami akustycznymi lub elektrycznymi, równa dziesięciu logarytmom naturalnym stosunku pomiędzy dwoma poziomami.

**Przekątna ekranu**— Metoda pomiaru rozmiaru ekranu lub projektowanego obrazu. Rozmiar mierzony jest od jednego narożnika do przeciwległego narożnika. Ekran o wysokości 9 stóp i szerokości 12 stóp ma przekątną 15 stóp. W niniejszym dokumencie założono wymiary przekątnych dla tradycyjnej proporcji obrazu komputerowego 4:3, tak jak w powyższym przykładzie.

**DisplayPort**— Standard interfejsu cyfrowego wyświetlania opracowany przez Video Electronics Standards Association (VESA). DisplayPort opracowany jest do szerokiego stosowania w komputerach PC, monitorach, telewizorach, projektorach oraz innych źródłach wyświetlających materiał.

**DLP®**— Digital Light Processing™—Technologia wyświetlania światła odbitego opracowana przez firmę Texas Instruments, wykorzystująca małe ruchome lusterka. Światło przechodzące przez filtr barw jest przesyłane do lusterek DLP, które tworzą kolory RGB na obrazie wyświetlanym na ekranie; znana również jako DMD.

**DMD**— digital Micro- Mirror Device— Każdy moduł DMD składa się z tysięcy przechyłanych mikroskopowych lusterek ze stopu aluminium zamontowanych na ukrytych widelkach.

**DVI-D**— Digital Visual Interface (Cyfrowy interfejs video) - Złącze cyfrowe.

**Ogniskowa**— Odległość pomiędzy powierzchnią obiektywu a jej ogniskiem.

**Częstotliwość**— Jest to szybkość powtórzeń sygnałów elektrycznych wyrażona w cyklach na sekundę. Mierzona w Hz (Herc).

**HDMI**— High Definition Multimedia Interface— Cyfrowy interfejs dla sygnałów audio i wideo opracowany jako rozwiązanie jednokablowe dla kina domowego i sprzętu elektronicznego.

**Hz (Herc)** — Jednostka częstotliwości.

**Korekcja zniekształceń trapezowych**—Urządzenie korygujące zniekształcenia (zwykle efekt poszerzenia na górze i zwężenia na dole) wyświetlanego obrazu, spowodowane nieprawidłowym kątem pomiędzy projektorem a ekranem.

**Odległość maksymalna**— Odległość pomiędzy ekranem a projektorem, przy której wyświetlany obraz w całkowicie ciemnym pomieszczeniu nadaje się do użytku (jest wystarczająco jasny).

**Maksymalny rozmiar obrazu**— Największy obraz, jaki projektor może wyświetlać w ciemnym pomieszczeniu. Rozmiar jest zwykle ograniczony zakresem ogniskowej optyki.

**Odległość minimalna**— Najmniejsza odległość umożliwiająca projektorowi

wyświetlanie ostrego obrazu na ekranie.

**NTSC**— National Television Standards Committee. Północno amerykański standard video i nadawania, z formatem video 525 linii przy 30 klatkach na sekundę.

**PAL**— Phase Alternating Line. Europejski standard video i nadawania, z formatem video 625 linii przy 25 klatkach na sekundę.

**Obraz odwrócony**— Funkcja umożliwiająca odwrócenie obrazu w poziomie. Podczas korzystania przy normalnej projekcji do przodu tekst, grafika, itd. są odwracane. Obrazy odwrócone są stosowane w projekcji tylnej.

**RGB**— Red, Green, Blue— zwykle stosowane do opisu monitora, który wymaga oddzielnych sygnałów dla każdej z trzech barw.

**S-Video**— Standard transmisji sygnału wideo wykorzystujący 4-pinowe złącze mini-DIN do przesyłania informacji wideo za pomocą dwóch przewodów sygnałowych luminancji (jaskrawość, Y) i chrominancji (kolor, C). Standard S-Video jest także znany jako Y/C.

**SECAM**— Francuski międzynarodowy standard nadawania dla video i przekazu, blisko związany z PAL, ale wykorzystujący inną metodę wysyłania informacji o kolorach.

**SVGA**— Super Video Graphics Array — 800 x 600 pikseli.

**SXGA**— Super Extended Graphics Array — 1280 x 1024 pikseli.

**UXGA**— Ultra Extended Graphics Array—1600 x 1200 pikseli.

**VGA**— Video Graphics Array—640 x 480 pikseli.

**UXGA**— Ultra Extended Graphics Array—1920 x 1200 pikseli.

**XGA**—Extra Video Graphics Array — 1024 x 768 pikseli.

**Obiektyw o zmiennej ogniskowej**— Obiektyw o zmiennej odległości ogniskowej umożliwiający operatorowi przybliżanie lub oddalanie widoku, a w konsekwencji zmniejszanie lub powiększanie obrazu.

**Współczynnik ogniskowej obiektywu**—Stosunek pomiędzy najmniejszym a największym obrazem możliwym do wyświetlenia przez obiektyw ze stałej odległości. Na przykład współczynnik ogniskowej obiektywu 1,4:1 oznacza, że obraz o rozmiarze 10 m bez powiększenia będzie obrazem 14 m przy pełnym powiększeniu.

# Indeks

## D

Dell  
kontakt 57

## G

Główny moduł 7  
Obiektyw 7  
Odbiornik podczerwieni 7  
Panel sterowania 7  
Pierścień ostrości 7  
Pokrywka na obiektyw 7  
Przycisk regulacji wysokości 7

## K

Kontakt z firmą Dell 26, 48

## M

Menu Ekranowe 29  
Inne 40  
Język 39  
Lampa 38  
Menu Główne 29  
Obraz (w Trybie PC) 33  
Obraz (w Trybie Video) 34  
Ustawienia 31  
Ustawienia PIP 37  
Wybór Wejścia 29  
Wyświetlacz (w Trybie PC) 35

Wyświetlacz (w Trybie Video) 36

Menu ekranowe  
Auto Adjust (Automatyczna regulacja) 30

## N

numery telefoniczne 57

## P

Panel sterowania 25  
Parametry techniczne  
Audio 51  
Ciężar 52  
Jasność 51  
Lampa 53  
Liczba pikseli 51  
Liczba wyświetlanych kolorów 51  
Obiektyw projekcyjny 51  
Odległość od ekranu 51  
Parametry otoczenia 52  
Poziom hałasu 51  
Przepisy 52  
ródła kombinacji PIP 55  
Równomierność 51  
Szybkość koła kolorów 51  
Współczynnik kontrastu 51  
Wymiary 52  
Wymiary ekranu projekcyjnego

- 51
- Złącza wejścia/wyjścia 52
- Zasilanie 51
- Zawór świetlny 51
- Zgodność ze standardami obrazu video 51
- Zużycie energii 51
- Pilot zdalnego sterowania 27
- Odbiornik podczerwieni 26
- Podłączanie projektora
  - Do komputera 9
  - Do odtwarzacza DVD 14
  - Ekran automatyczny 19
  - Instalacja napędowego ekranu automatycznego 19
  - Kabel Composite video 15
  - Kabel Ethernet (RJ45) 11, 12
  - Kabel HDMI 18
  - Kabel RS232 10, 20
  - Kabel S-video 14
  - Kabel USB do USB 9
  - Kabel VGA do VGA 9, 13
  - Kabel VGA do YPbPr 16
  - Kabel YPbPr do YPbPr 17
  - Kabel zasilający 9, 10, 11, 12, 13, 14, 15, 16, 17, 18, 19, 20
  - Kabel zasilający 12V DC 19
  - Komercyjna skrzynka sterowania RS232 20
  - Opcjonalna instalacja 19
  - Podłączanie kablem Composite 15
  - Podłączanie kablem HDMI 18
  - Podłączanie kablem S-video 14
  - Podłączanie komercyjnej skrzynki sterowania RS232 20
  - Podłączanie komputera kablem RS232 10
  - Podłączanie komputera przy użyciu kabla DisplayPort 12, 13
  - Podłączanie przy użyciu kabla Component (VGA do YPbPr) 16
  - Podłączanie przy użyciu kabla Component (YPbPr do YPbPr) 17
  - Podłączenie komputera przy użyciu kabla Ethernet 11
  - Podłączenie komputera przy użyciu kabla VGA 9
- pomoc techniczna
  - kontakt z firmą Dell 57
- Porty połączeń
  - Gniazdo linki zabezpieczenia 8
  - Wyjście przekaźnikowe 12V DC 8
  - Wyjście przekaźnikowe 5 V DC 8
  - Złącze DisplayPort 8
  - Złącze przewodu zasilającego 8
  - Złącze RS232 8
  - Złącze USB pilota zdalnego sterowania 8
  - Złącze wejścia audio 8
  - Złącze wejścia Composite video 8
  - Złącze wejścia DVI-D 8
  - Złącze wejścia HDMI 8
  - Złącze wejścia S-video 8
  - Złącze wejścia VGA-A (D-sub) 8

Złącze wejścia VGA-B (D-sub) 8  
Złącze wyjścia audio 8  
Złącze wyjścia VGA-B (monitor  
pętli loop-through) 8

## R

Regulacja parametrów wyświet-  
lanego obrazu 22  
    obniżanie projektora  
        Nóżka regulacji wysokości  
            22  
        Pokrętło regulacji kąta  
            nachylenia 22  
        Przycisk regulacji  
            wysokości 22  
Regulacja wysokości projektora  
    22

Regulacja powiększenia i ostrości  
obrazu projektora 23  
    Boczne drzwiczki 23  
    Pierścień zmiany wielkości 23  
    Pokrętło pionowego odchylenia  
        obiektywu 23  
    Pokrętło poziomego odchylenia  
        obiektywu 23  
    Regulacja pierścienia ostrości 23  
    Regulator powiększenia 23

Rozwiązywanie problemów 45  
    Kontakt z firmą Dell 45

## S

Specyfikacje  
    Protokół RS232 54

## W

Włączanie/wyłączanie projektora  
    Włączanie projektora 21  
    Wyłączanie projektora 21  
Wymiana lampy 49